



Блок питания

QPS-LIL-250IU

Описание

Блок питания ~230/–48 QPS-LIL-250IU для крепления на DIN-рейку. Сохраняет работоспособность при значениях входного переменного напряжения в диапазоне от 90 до 264 В и в диапазоне температуры от минус 20 °С до плюс 70 °С. Блок питания имеет защиту от короткого замыкания, перегрузки, перенапряжения и перегрева. Предназначен для промышленных систем управления, систем автоматизации и для питания различных электромеханических устройств, питающихся от постоянного напряжения 48 В DC.

Технические характеристики

Модель	QPS-LIL-250IU
Тип Блока	AC-DC
Мощность	240 Вт
Входные параметры	
Диапазон входных напряжений	90 ~ 264 В (AC), 127 ~ 370 В (DC)
Диапазон частот	47 – 63 Гц
КПД max	90 %

Модель	QPS-LIL-250IU
Переменный ток на входе	2,25 A/115 В (АС) или 1,3 A/230 В (АС)
Пусковой ток	20 A/115 В (АС) или 1,3 A/230 В (АС)
Ток утечки	< 1 мА/240 В (АС)
Выходные параметры	
Выходное напряжение	48 В (DC)
Выходной ток	5 А
Количество выходов	1
Диапазон тока	0 ~ 5 А
Диапазон рабочих температур	-20 °С – +70 °С
Диапазон регулировки напряжения	48 ~ 55 В (DC)
Допустимое отклонение напряжения	± 1,0 %
Регулировка выходного напряжения	Да
Габариты	
Высота	125,2 мм
Глубина	113,5 мм
Ширина	63 мм
Прочее	
Вес	1000 г
Способ монтажа	Установка на DIN-рейку
Степень защиты	IP20
Температура хранения	-40 °С – +85 °С

Габаритные размеры



Рисунок 1. Вид сверху, слева, спереди, справа и снизу

Способ монтажа

Закрепите блок питания на DIN-рейке сверху-вниз, чтобы зафиксировать его, как показано на рисунке ниже:

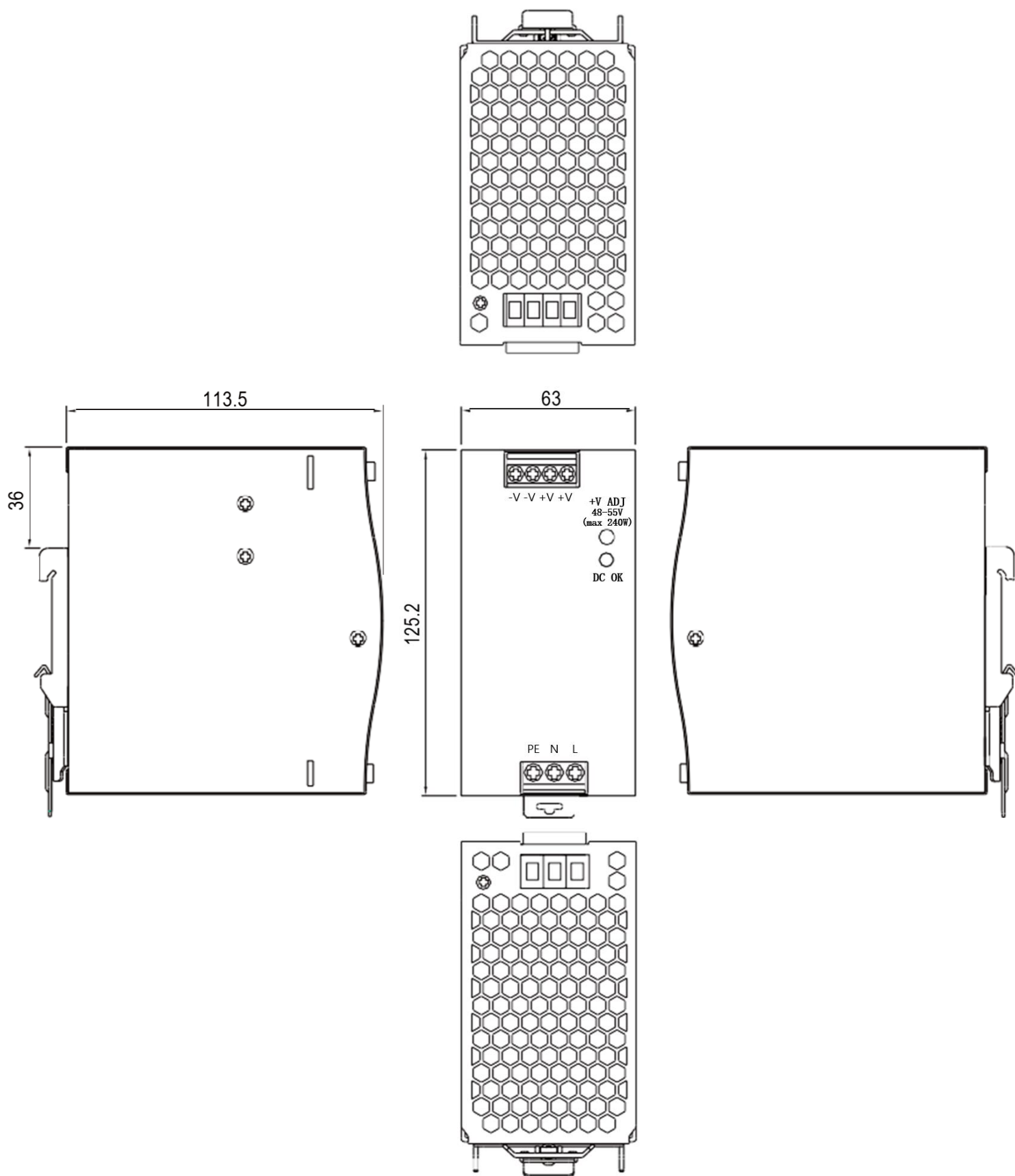

Рисунок 2. Монтаж на DIN-рейку

Информация для заказа

Модель	Описание
QPS-LIL-250IU	Выпрямительный модуль на DIN-рейку 240 Вт 48 В 5 А

Общая информация

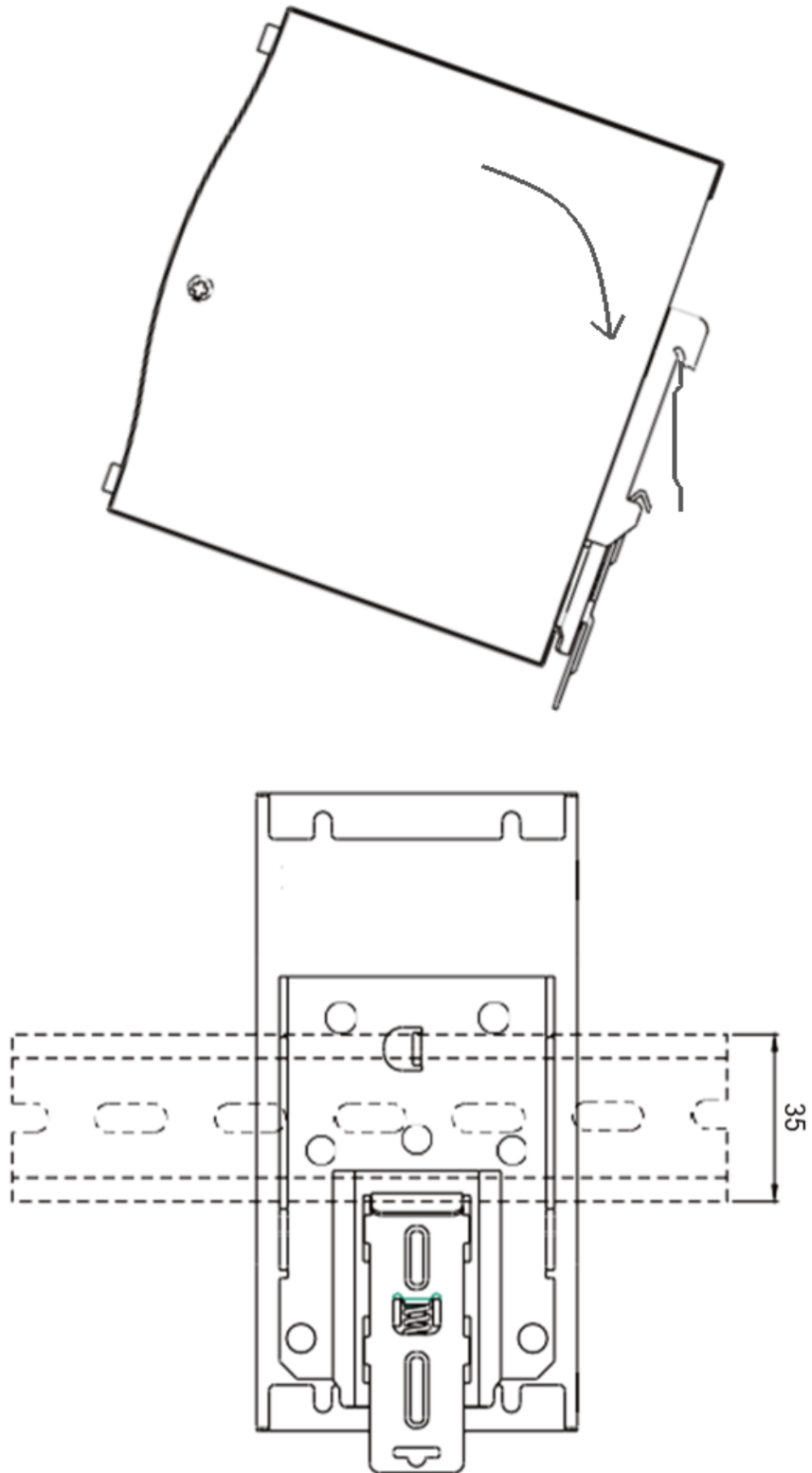
Гарантия и сервис

Процедура и необходимые действия по вопросам гарантии описаны на сайте QTECH в разделе «Поддержка» → «[Гарантийное обслуживание](#)».

Ознакомиться с информацией по вопросам тестирования оборудования можно на сайте QTECH в разделе «Поддержка» → «[Взять оборудование на тест](#)».

Вы можете написать напрямую в службу сервиса по электронной почте sc@qtech.ru.

Техническая поддержка

Если вам необходимо содействие в вопросах, касающихся нашего оборудования, то можете воспользоваться разделом технической поддержки пользователей QTECH на нашем сайте www.qtech.ru/support/.

Телефон Технической поддержки +7 (495) 269-08-81

Центральный офис +7 (495) 477-81-18

Электронная версия документа

Дата публикации: 20.02.2025



https://files.qtech.ru/upload/control_systems/QPS-LIL-250IU/QPS-LIL-250IU_datasheet.pdf