

ОКПД2 26.30.23.000

УТВЕРЖДАЮ

Генеральный директор

ООО «КБЮТЭК»

_____ И.А. Шитиков

_____ 20__

IP-телефон QVP-400PR

Руководство по эксплуатации

АЛСБ.465489.004РЭ

Инв. № полл.	Полп. и лата	Взам. инв. №	Инв. № лубл.	Полп. и лата

Содержание

1	Описание и работа	4
1.1	Назначение изделия	4
1.2	Технические характеристики	4
1.3	Состав изделия	6
1.4	Устройство и работа	7
2.	Использование по назначению	8
2.1	Эксплуатационные ограничения	8
2.2	Подготовка изделия к использованию	8
2.3	Использование изделия	15
2.4	Дополнительные настройки	23
3	Техническое обслуживание	63
4	Ремонтные работы	63
5	Хранение	64
6	Транспортирование	64
7	Утилизация	65
	Перечень принятых сокращений	66

Прав. измен											
Инв. № дубл.											
Взам. инв. №											
Подп. и дата											
					АЛСБ.465489.004РЭ						
Инв. № подл.	Изм.	Лист	№ докум.	Подп.	Дата	IP-телефон QVP-400PR Руководство по эксплуатации			Лит.	Лист	Листов
	Разраб.	Кобельков							01	2	67
	Пров.	Казаков							ООО «КЬЮТЭК»		
	Н.р.контр	Королева									
	Утв.	Завизион									

Настоящее руководство по эксплуатации АЛСБ.465489.004РЭ, является документом, удостоверяющим изготовителем основные параметры и технические характеристики IP-телефона QVP-400PR (далее по тексту – изделие, телефон), изготовленного в соответствии с АЛСБ.465489.004ТУ.

Руководство по эксплуатации содержит сведения о принципе действия, характеристиках изделия, указания по подготовке изделия к работе, его безопасному использованию по назначению, техническому обслуживанию, текущему ремонту, хранению, транспортированию и утилизации.

Часть «Описание и работа» содержит сведения о назначении, технических характеристиках, устройстве и принципе действия изделия.

В части «Использование по назначению» изложены сведения о эксплуатационных ограничениях, порядок подготовки изделия к использованию и порядок действий пользователя для применения изделия.

В части «Техническое обслуживание» изложен порядок выполнения технического обслуживания изделия.

В части «Хранение» изложен порядок и условия хранения изделия.

В части «Транспортирование» изложен порядок и условия транспортирования изделия.

В части «Утилизация» изложен порядок утилизации изделия.

К работе с телефоном допускаются лица, ознакомленные с его устройством и настоящим руководством по эксплуатации.

Инв. № полл.	Полп. и лата	Взам. инв. №	Инв. № дубл.	Полп. и лата

Инв. № полл.	Полп. и лата	Взам. инв. №	Инв. № дубл.	Полп. и лата	АЛСБ.465489.004РЭ	Лист
						3
Изм.	Лист	№ докум.	Подп.	Дата		

1 Описание и работа

1.1 Назначение изделия

Изделие предназначено для применения в сетях передачи данных с протоколом IP, сетях связи общего пользования и технологических сетях связи, в случае их присоединения к сетям связи общего пользования, в качестве абонентского терминала, поддерживающего протокол SIP, и в качестве коммутатора передачи данных, реализующего технологию коммутации кадров.

Питание изделия осуществляется от сети переменного тока с номинальным значением напряжения 230 В +10/-15% и частотой 50 Гц через адаптер электропитания или по технологии PoE.

Изделие предназначено для эксплуатации в условиях воздействия:

- рабочих температур в диапазоне от 0 °С до + 40 °С;
- повышенной относительной влажности воздуха до 95 % при температуре + 25 °С;
- атмосферного давления от 450 до 800 мм. рт. ст.

1.2 Технические характеристики

Технические характеристики изделия представлены в таблице 1.

Таблица 1 – Технические характеристики изделия

Характеристики	IP-телефон QVP-400PR
Основные функции	2 SIP аккаунта
	Перевод и переадресация вызова
	Удержание и ожидание вызова
	Перехват, парковка вызова
	Конференцсвязь и селекторная связь
	Громкая связь
	Повторный вызов

Инв. № полл.	Инв. № лубл.	Взам. инв. №	Полп. и дата	Полп. и дата

Изм.	Лист	№ докум.	Подп.	Дата

АЛСБ.465489.004РЭ			Лист
			4

Продолжение таблицы 1

Характеристики	IP-телефон QVP-400PR
	Режим «не беспокоить»
	Голосовая почта
	Поддержка черного и белого списка
	Журнал вызовов (входящие, исходящие, пропущенные, 100 записей)
	Поддержка русского и английского языков
Дополнительные функции	Организация контактов по группам
	Персональная телефонная книга (300 контактов)
	Телефонная книга LDAP
Обозначение	АЛСБ.465489.004
Габаритные размеры ВхШхГ, мм	185x188x62
Применение	Сети передачи данных
Исполнение	Корпусное
Индикация	Есть
Количество линий	2 SIP аккаунта, MWI (линия 1)
Дополнительное оборудование	Подставка
Количество программируемых клавиш	5
Автоконфигурация	Telnet/HTTP/HTTPS/NAT/DHCP
Экран	ЖК 320x240 точек, цветной 2 индикатора аккаунта (включая MWI для линии 1)

Инт. № полл.	Инт. № лубл.	Взам. инв. №	Полп. и дата

Изм.	Лист	№ докум.	Подп.	Дата

АЛСБ.465489.004РЭ

1.4 Устройство и работа

1.4.1 Описание изделия

1.4.1.1 Основные функции

Интерфейс телефона поддерживает русский и английский язык. В телефоне реализована специальная технология обработки голоса HD-кодирование и трубка с HD-динамиком, которые обеспечивают бесперебойную связь.

Кнопки выбора линий поддерживают два цвета – красный и зеленый, одновременно можно принимать и управлять двумя вызовами, поддерживается очередь вызовов, переключение между линиями, трехсторонняя конференция, перевод и переадресация вызовов. Телефон имеет пять программируемых клавиш.

Поддерживается XML личная телефонная книга/LDAP/корпоративная телефонная книга, черный список.

В телефоне реализовано автообновление по HTTP/TFTP/FTP.

1.5 Маркировка и пломбирование

1.5.1 Маркировка оборудования должна быть устойчивой в течение всего срока службы изделия.

1.5.2 Транспортная маркировка должна содержать надписи согласно конструкторской документации.

1.5.3 Маркировка оборудования должна включать наименование производителя или товарный знак, название изделия, артикул изделия, серийный номер.

1.5.4 На изделие должна быть нанесена саморазрушающаяся бумажная пломба в соответствии с ОСТ 92-8573-74.

1.6 Упаковка

1.6.1 Изделие должно быть упаковано в соответствии с инструкцией по упаковыванию предприятия-изготовителя.

1.6.2 Упаковка должна обеспечивать сохранность изделия при транспортировании автомобильным, железнодорожным, морским транспортом и при перевозках в герметичных отсеках самолетов.

Инт. № полл.	Полп. и лата
Взам. инв. №	Инт. № дубл.
Полп. и лата	Полп. и лата

Изм.	Лист	№ докум.	Подп.	Дата	АЛСБ.465489.004РЭ	Лист
						7

1.6.3 В упаковку должен быть вложен упаковочный лист, содержащий:

- наименование или товарный знак предприятия-изготовителя;
- наименование и шифр изделия;
- дату упаковки;
- подписи или штамп в паспорте изделия представителей службы контроля или лица, производившего упаковку.

2. Использование по назначению

2.1 Эксплуатационные ограничения

2.1.1 Изделие должно размещаться в помещениях, в которых температура воздуха изменяется от 0 до +40 °С.

После пребывания изделия в холодном помещении перед включением его необходимо выдержать в нормальных условиях эксплуатации не менее двух часов.

2.1.2 Изделие работает от сети переменного тока напряжением 230 В +10/-15% через адаптер питания на 5 В или по технологии PoE.

2.1.3 Не допускается установка изделия вблизи источников тепла и электромагнитных полей (трансформаторы, преобразователи, регуляторы освещения, люминесцентные лампы и т.п.).

2.1.4 Для надёжной и безотказной работы изделие должно быть защищено от попадания пыли, грязи и влаги.

2.1.5 Не допускается попадание прямых солнечных лучей и расположения изделия вблизи источников электромагнитных помех.

2.1.6 Неправильная эксплуатация может привести к сокращению срока службы и качеству работы изделия (снижение рабочих характеристик).

2.2 Подготовка изделия к использованию

2.2.1 Перед установкой проверить комплект на соответствие паспорту изделия.

Инв. № полл.	Полп. и пата	Взам. инв. №	Инв. № дубл.	Полп. и пата
--------------	--------------	--------------	--------------	--------------

Изм.	Лист	№ докум.	Подп.	Дата
------	------	----------	-------	------

АЛСБ.465489.004РЭ

Лист

8

2.2.2 Установка изделия

Установить подставку как показано на рисунке 1.



Рисунок 1 – Установка подставки изделия

Подключить трубку и гарнитуру в соответствии с рисунком 2 (опционально).

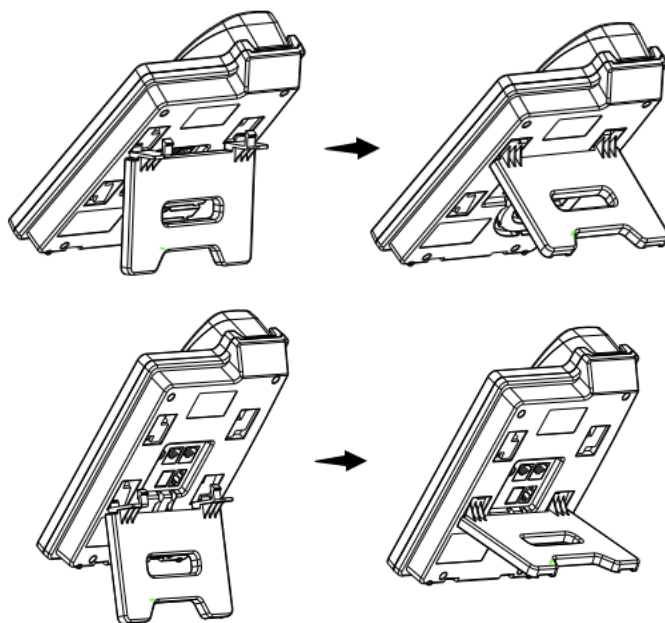

Рисунок 2 – Подключение телефонной трубки

Подключить сетевой кабель к телефону, как показано на рисунке 3.

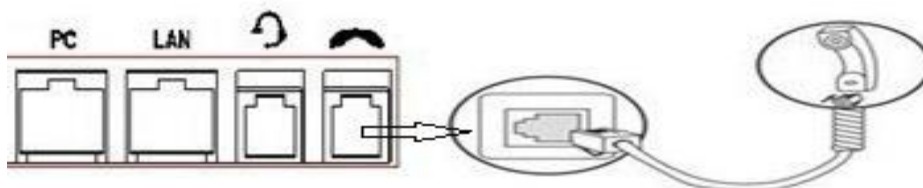

Рисунок 3 – Подключение сетевого кабеля

Примечание – Убедиться в том, что используемый коммутатор поддерживает режим PoE.

Инв. № полл.	Полп. и плата
Взам. инв. №	Инв. № дубл.
Полп. и плата	
Инв. № полл.	

Изм.	Лист	№ докум.	Подп.	Дата

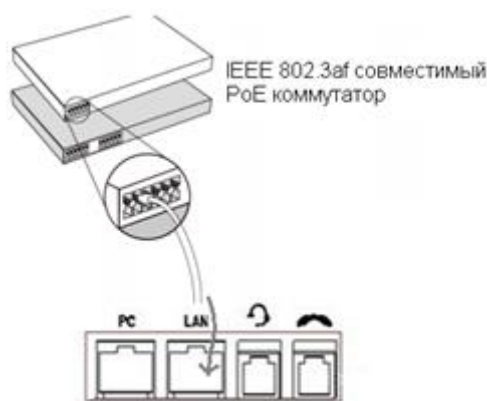
АЛСБ.465489.004РЭ

Лист

9

2.2.3 Обзор функций телефона

Внешний вид телефона представлен на рисунке 4. Функциональное назначение элементов управления представлено в таблице 3.



Рисунок 4 – Внешний вид телефона

Таблица 3 – Функциональное назначение элементов управления

Инв. № полл.	Полп. и дата
Взам. инв. №	Инв. № лубл.
Полп. и дата	Полп. и дата
Инв. № полл.	Полп. и дата

Изм.	Лист	№ докум.	Подп.	Дата

АЛСБ.465489.004РЭ

№	Наименование	Описание
1	ЖК-экран	Цветной Разрешение 320x240 пикселей
2	Клавиши выбора линии	Выбор телефонной линии (Набор или ответ) Статус отображается индикатором: 1) входящий вызов - красный, мигает 2) трубка снята с рычага - красный, горит, телефон готов к исходящему вызову 3) вызов на удержании - зеленый, мигает 4) активный вызов - зеленый, горит
3	Функциональные клавиши	Автоматически идентифицируются на дисплее телефона
4	Клавиши регулировки громкости	Регулировка громкости
5	Навигационная клавиша «ВВЕРХ»	Навигация по пунктам меню В режиме ожидания – открыть журнал вызовов
6	Клавиша включения гарнитуры/ Навигационная клавиша «ВНИЗ»	Включение/отключение гарнитуры. Перемещение по пунктам меню В режиме ожидания – режим набора номера
7	Клавиша «MUTE/C»	Включение/отключение микрофона. Возврат на начальный экран Отмена входящего вызова
8	Клавиша «REDIAL»	Набор последнего набранного номера
9	Клавиша громкой связи	Включение/выключение громкой связи.
10	0-9, *, #	Набор цифр, букв и других символов
11	Микрофон	Микрофон для громкой связи

Инт. № подл.	Инт. № лубл.	Взам. инв. №	Инт. № подл.
Подп. и дата	Подп. и дата		

Изм.	Лист	№ докум.	Подп.	Дата

АЛСБ.465489.004РЭ

Если телефон успешно загрузился на экране отобразится информация, показанная на рисунке 5. Описание элементов на экране представлено в таблице 4.



Рисунок 5 – Экран телефона

Таблица 4 – Описание элементов интерфейса на экране

№	Наименование	Описание
1	Время и дата	Отображает текущее время и дату
2	Статус линии	1) – Линия успешно зарегистрирована на SIP-сервере 2) – Линия не зарегистрирована на SIP-сервере 3) – На линии включен режим «Не беспокоить»
3	Индикаторы статуса	1) – Поднята трубка 2) – Включена громкая связь 3) – Включена гарнитура 4) – Есть пропущенные вызовы 5) – Включена переадресация 6) – Выключен микрофон 7) – Получено текстовое сообщение 8) – Заблокирована клавиатура 9) – Сеть доступна
4	Функциональные клавиши	Значения автоматически идентифицируются из контекстно-зависимых функций

Интв. № полл.	Полп. и дата
Взам. интв. №	Интв. № дубл.
Полп. и дата	Полп. и дата

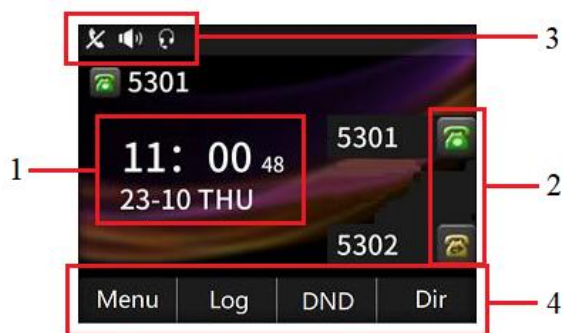
Изм.	Лист	№ докум.	Подп.	Дата
------	------	----------	-------	------

е) установить Адрес DNS1, Адрес DNS2, Порт Веб, Порт Telnet и нажать «Сохран.»;

ж) на экране появится надпись «Новые настр. сети, наж 'ОК' для перезагр». Нажать клавишу «ОК».

Настройка SIP-аккаунтов

Телефон регистрирует SIP-аккаунты на SIP-сервере, поддерживается одновременная работа с 2 аккаунтами, каждый аккаунт может быть сконфигурирован для работы с разными SIP-серверами. Процесс настройки SIP-аккаунтов представлен в таблице 5.

Таблица 5 – Создание и отключение SIP-аккаунтов

Процесс	Последовательность действий
Создание SIP-аккаунта	<p>а) нажать клавишу «Меню»;</p> <p>б) перейти в Настройки системы > Расширенные настройки;</p> <p>в) ввести пароль (по умолчанию – «admin»);</p> <p>г) выбрать «SIP аккаунты»;</p> <p>д) выбрать аккаунт, который нужно настроить, задать следующие параметры:</p> <ul style="list-style-type: none"> - «Вкл. учетную запись»: выбрать «Включено»; - количество линий: ввести количество SIP-линий; - описание: ввести описание аккаунта; - имя на экране: ввести имя, для отображения на экране; - ID пользователя: ввести имя аутентификации, заданное на SIP-сервере; - Учетная запись: ввести номер, под которым телефон будет зарегистрирован на SIP-сервере; - Польз пароль: ввести пароль, заданный на SIP-сервере; - SIP сервер: ввести адрес основного SIP-сервера, через который будут осуществляться вызовы; - Прокси сервер: ввести адрес сервера исходящих SIP-вызовов; - Статус STUN: выбрать «Включено» или «Выключено» для изменения режима работы STUN-сервера; - STUN: ввести адрес STUN-сервера; - Автоматический ответ: выбрать «Включено» или «Выключено» для включения/отключения автоматического ответа на вызов для этого аккаунта; <p>е) нажать клавишу «Сохран.».</p>
Выключение SIP-аккаунта	<p>а) нажать клавишу «Меню»;</p> <p>б) перейти в Настройки системы > Расширенные настройки;</p> <p>в) ввести пароль (по умолчанию – «admin»);</p> <p>г) выбрать «SIP аккаунты»;</p> <p>д) выбрать аккаунт, который нужно выключить;</p> <p>е) в параметре «Вкл. учетную запись» выбрать «Включено»;</p> <p>ж) нажать клавишу «Сохран.».</p>

Изм.	Лист	№ докум.	Подп.	Дата
Изм.	Лист	№ докум.	Подп.	Дата

2.3 Использование изделия

2.3.1 Способы осуществления вызовов представлены в таблице 6.

Таблица 6 – Способы осуществления вызова

Процесс	Последовательность действий	
Вызов с использованием трубки	Снять трубку с рычага	1) Убедиться, что слышен гудок 2) Набрать номер 3) Нажать клавишу «#» или «Набор»
Вызов с использованием громкой связи	Нажать клавишу громкой связи	
Вызов с использованием трубки гарнитуры	Подключить гарнитуру, нажать и удерживать кнопку громкой связи	

2.3.2 Анонимные вызовы

Телефон позволяет использовать функцию анонимного вызова. Включение осуществляется в соответствии с таблицей 7.

Таблица 7 – Включение функции анонимных вызовов

Процесс	Последовательность действий
Включение функции анонимных вызовов	1) Нажать клавишу «Меню» 2) Перейти в Функции > Анонимный вызов 3) Выбрать на каком из аккаунтов использовать эту функцию

2.3.3 Повторный набор номера

Повторный набор номера осуществляется способами, представленными в таблице 8.

Таблица 8 – Повторный набор номера

Процесс	Последовательность действий
Повторный набор	1) Нажать клавишу «REDIAL» 2) Выбрать контакт из списка 3) Нажать клавишу «Набрать» или

Инт. № полл.	Взам. инв. №	Инт. № дубл.	Полп. и дата

Изм.	Лист	№ докум.	Подп.	Дата

АЛСБ.465489.004РЭ

Лист
15

	1) Нажать клавишу «REDIAL» дважды (для набора последнего набранного номера)
--	---

2.3.4 Набор номера из истории вызовов

Набор номера из истории вызовов осуществляется в соответствии с таблицей 9.

Таблица 9 – Набор из истории вызовов

Процесс	Последовательность действий
Вызов из истории	1) Нажать клавишу «Журнал» или клавишу «Меню» > Журнал вызовов 2) Выбрать нужный номер и нажать клавишу «Набор»

2.3.5 Набор номера из телефонной книги

Набор номера из телефонной книги осуществляется в соответствии с таблицей 10.

Таблица 10 – Набор из телефонной книги

Процесс	Последовательность действий
Вызов из телефонной книги	1) Нажать кнопку «ТелКн» 2) Выбрать «Личная тел. кн.», «Корпор.тел. кн.», «LDAP» или «Черный список» 3) Выбрать нужный номер и нажать клавишу «Набор»

Инв. № полл.	Инв. № лубл.	Взам. инв. №	Полп. и пата	Полп. и пата
--------------	--------------	--------------	--------------	--------------

Изм.	Лист	№ докум.	Подп.	Дата	АЛСБ.465489.004РЭ	Лист
						16

2.3.6 Ответ на входящий вызов

Способы ответа на входящие вызовы представлены в таблице 11.

Таблица 11 – Способы ответа на входящие вызовы

Процесс	Последовательность действий	
Ответ с использованием телефонной трубки	1) На телефон поступает	Поднять трубку
Ответ с использованием громкой связи	входящий вызов 2) Клавиша вызываемой линии мигает красным	Нажать клавишу «Громкая связь» или Нажать клавишу линии, мигающую красным или Нажать «Ответ»
Ответ с использованием гарнитуры		Нажать клавишу гарнитуры
Ответ при разговоре	Нажать клавишу линии, мигающую красным (текущий звонок будет поставлен на удержание)	
Автоматический ответ	1) Нажать клавишу «Меню» 2) Перейти в Функции > «Автоматический ответ» 3) Выбрать «Автоматический ответ» и задать параметр «Включено» 4) Выбрать «Устройство» и задать «Трубка», «Громкая связь» или «Гарнитура»	

2.3.7 Завершение вызова

Способы завершения вызова представлены в таблице 12.

Таблица 12 – Способы завершения вызова

Процесс	Последовательность действий
Вызов с использованием телефонной трубки	Положить трубку на рычаг или Нажать клавишу «Завер»

Изм.	Лист	№ докум.	Подп.	Дата
Изм.	Лист	№ докум.	Подп.	Дата

Продолжение таблицы 12

Процесс	Последовательность действий
Вызов с использованием громкой связи	Нажать клавишу «Громкая связь» или Нажать клавишу соответствующей линии или Нажать клавишу «Завер»
Вызов с использованием гарнитуры	Нажать клавишу гарнитуры или Нажать клавишу «Завер»

2.3.8 Удержание вызова и возврат к вызову

Удержание вызова и возврат к вызову осуществляется в соответствии с таблицей 13.

Таблица 13 – Удержание вызова и возврат к вызову

Процесс	Последовательность действий
Переключить вызов на удержание	Нажать клавишу «Удерж.»
Переключить вызов на удержание и переключиться на другую линию	Нажать клавишу соответствующей линии, на которую необходимо переключиться
Возврат к вызову на удержании	Нажать клавишу соответствующей линии, на которую необходимо переключиться

2.3.9 Переадресация вызова

Переадресация вызова осуществляется в соответствии с таблицей 14.

Таблица 14 – Переадресация вызова

Процесс	Последовательность действий
Переадресация с предварительным разговором	1) Нажать клавишу «Переадр.» 2) Ввести номер 3) Нажать клавишу «#» или клавишу «Отпр.»
Переадресация без разговора	1) Нажать клавишу «Переадр.» 2) Нажать клавишу «Без конс.» 3) Ввести номер 4) Нажать клавишу «#» или клавишу «Отпр.»

Интв. № полл.	Интв. № дубл.	Взам. инв. №	Полп. и дата

Изм.	Лист	№ докум.	Подп.	Дата

АЛСБ.465489.004РЭ

Продолжение таблицы 14

Процесс	Последовательность действий
Переадресация на удерживаемую линию	1) Нажать клавишу «Переадр.» 2) Нажать клавишу соответствующей линии, на которую необходимо переадресовать вызов

2.3.10 Отключение микрофона

В режиме выключенного микрофона звук с микрофона не передается на телефон абонента, с которым осуществляется вызов. Отключение и включение микрофона осуществляется в соответствии с таблицей 15.



Таблица 15 – Отключение и включение микрофона во время вызова

Процесс	Последовательность действий
Отключение микрофона	1) Нажать клавишу «MUTE/C»
Включение микрофона	1) Нажать клавишу «MUTE/C»

2.3.11 Включение режима «Не беспокоить»

Настройка режима «Не беспокоить» представлена в таблице 16.

Таблица 16 – Настройка режима «Не беспокоить»

Процесс	Последовательность действий
Включение режима «Не беспокоить» для всех линий	1) Нажать клавишу «DND» 2) Статусы подключенных линий изменены 
Включение режима «Не беспокоить» на конкретной линии	1) Нажать клавишу «Меню» 2) Перейти в Функции > «Не беспокоить» 3) Выбрать линию, на которой необходимо включить режим «Не беспокоить» 4) Выбрать «Включено» 5) Статус выбранной линии изменен 

Инт. № полл.	Инт. № лубл.	Взам. инв. №	Полп. и дата

Продолжение таблицы 16

Процесс	Последовательность действий
Отключение режима «Не беспокоить» для всех линий	<p>Включен режим «Не беспокоить» для всех линий:</p> <p>1) Нажать клавишу «DND»</p> <p>Если включен режим «Не беспокоить» для конкретных линий:</p> <p>1) Нажать клавишу «Меню»</p> <p>2) Перейти в Функции > «Не беспокоить»</p> <p>3) Выбрать линию, на которой необходимо включить режим «Не беспокоить»</p> <p>4) Выбрать «Включено»</p> <p>5) Статус выбранной линии изменен </p> <p>или</p> <p>1) Нажать клавишу «НБ» дважды</p>

2.3.12 Трехсторонняя конференция

Создание трехсторонней конференции осуществляется в соответствии с таблицей 17.

Таблица 17 – Создание трехсторонней конференции

Процесс	Последовательность действий
Добавление переадресованного абонента в конференцию при переадресации	<p>1) Дождаться, когда абонент ответит на переадресованный вызов</p> <p>2) Нажать клавишу «Конф.»</p>
Добавление третьего абонента в конференцию во время активного вызова	<p>1) Нажать клавишу «Конф.»</p> <p>2) Набрать номер третьего абонента</p> <p>3) Дождаться, когда абонент ответит на вызов</p> <p>4) Нажать клавишу «Конф.»</p>

2.3.13 Голосовая почта

Изм.	Лист	№ докум.	Подп.	Дата

АЛСБ.465489.004РЭ				Лист
				20

Настройка голосовой почты осуществляется в соответствии с таблицей 18.

Таблица 18 – Настройка голосовой почты

Процесс	Последовательность действий
Настройка и использование голосовой почты	1) Набрать номер голосовой почты 2) Ввести пароль пользователя 3) Следовать инструкциям автоинформатора

2.3.14 Телефонная книга

Виды телефонных книг и их использование представлены в таблицах 19-21.

Таблица 19 – Корпоративная телефонная книга

Процесс	Последовательность действий
Поиск контактов в корпоративной телефонной книге	1) Нажать клавишу «ТелКн» 2) Выбрать пункт «Корпор. тел. кн.» и нажать клавишу «Ввод» 3) Нажать клавишу «Найти» и ввести имя абонента

Таблица 20 – Личная телефонная книга

Процесс	Последовательность действий
Поиск контактов в личной телефонной книге	1) Нажать клавишу «ТелКн» 2) Выбрать пункт «Личная тел. кн.» и нажать клавишу «Ввод» 3) Нажать клавишу «Найти» и ввести имя абонента
Добавление контакта в личную телефонную книгу	1) Нажать клавишу «ТелКн» 2) Выбрать пункт «Личная тел. кн.» и нажать клавишу «Ввод» 3) Выбрать пункт «Показать все» и нажать клавишу «Ввод» 4) Нажать клавишу «Добав» 5) Заполнить необходимые поля 6) Нажать клавишу «Сохран.»
Добавление группы контактов в личную телефонную книгу	1) Нажать клавишу «ТелКн» 2) Выбрать пункт «Личная тел. кн.» и нажать клавишу «Ввод» 3) Нажать клавишу «Групп» 4) Ввести название группы и нажать клавишу «Сохран.»

Изм.	Лист	№ докум.	Подп.	Дата
Изм.	Лист	№ докум.	Подп.	Дата

АЛСБ.465489.004РЭ

2.4 Дополнительные настройки

Изделие имеет возможность настройки с помощью меню телефона и веб-интерфейса.

2.4.1 Настройка с помощью меню телефона

Настройки телефона с помощью меню представлены в таблицах 22-23.

Таблица 22 – Выбор языка

Процесс	Последовательность действий
Переключение языка меню телефона	1) Нажать клавишу «Меню» 2) Перейти в Настройки системы > Настройки телефона > «Язык» 2) Выбрать нужный язык из списка и нажать клавишу «Сохранить»

Таблица 22 – Настройка времени и даты

Процесс	Последовательность действий
Настройка времени и даты через SNTP-сервер	1) Нажать клавишу «Меню» 2) Перейти в Настройки системы > Настройки телефона > Время, Дата > Настройки > «SNTP» 3) Заполнить необходимые поля: - Часовой пояс – Выбрать часовой пояс - SNTP сервер 1 – Установить адрес первого SNTP сервера - SNTP сервер 2 – Установить адрес второго SNTP сервера - Летнее время – Включить/Выключить режим летнего времени 4) Нажать клавишу «Сохранить»
Настройка времени и даты через SIP-сервер	1) Нажать клавишу «Меню» 2) Перейти в Настройки системы > Настройки телефона > Время, Дата > Настройки > SIP сервер 3) Заполнить необходимые поля: - Часовой пояс – Выбрать часовой пояс - Летнее время – Включить/Выключить режим летнего времени 4) Нажать клавишу «Сохранить»

Инт. № полл.	Инт. № лубл.	Взам. инв. №	Полп. и дата

Изм.	Лист	№ докум.	Подп.	Дата

АЛСБ.465489.004РЭ

Продолжение таблицы 22

Процесс	Последовательность действий
Настройка времени и даты вручную	1) Нажать клавишу «Меню» 2) Перейти в Настройки системы > Настройки телефона > Время, Дата > Настройки > Настройки вручную 3) Заполнить необходимые поля: - Год - Месяц - День - Час - Минуты - Секунды 4) Нажать клавишу «Сохранить»
Настройка формата времени и даты	1) Нажать клавишу «Меню» 2) Перейти в Настройки системы > Настройки телефона > Время, Дата > Настройки > Формат времени 3) Выбрать необходимый формат времени и даты 4) Нажать клавишу «Сохранить»

Таблица 23 – Выбор мелодии вызова и настройка громкости

Процесс	Последовательность действий
Выбор мелодии звонка	1) Нажать клавишу «Меню» 2) Перейти в Настройки системы > Настройки телефона > Тип звонка 3) Выбрать необходимую мелодию вызова 4) Нажать клавишу «Сохранить»
Настройка громкости	1) Нажать клавишу «Меню» 2) Перейти в Настройки системы > Настройки телефона > Громкость 3) Выбрать громкость, которую необходимо настроить (трубки/динамика/гарнитуры/звонка) и нажать клавишу «Ввод» 4) Установить уровень громкости с помощью навигационных клавиш и нажать клавишу «Сохранить»

Изм.	Лист	№ докум.	Подп.	Дата

АЛСБ.465489.004РЭ

Таблица 25 – Состояние телефона

Пункт	Описание
Время работы	Время работы телефона после включения
Статус регистрации	Отображается статус регистрации SIP аккаунтов
Статус сети	Отображается статус: тип подключения LAN, MAC, LAN IP, Маска, Шлюза, Первичный DNS, Вторичный DNS, VPN IP, PC IP, PC маска, Режим работы, DHCP сервер.
Информация о системе	Отображается статус: Модель телефона, Версия ПО, Версия HW, ID платформы, Версия ядра, URL сервера обновлений, TFTP сервер IP.

2.4.2.2 Настройка сетевого интерфейса

Основные >>

DHCP ?

Hostname(Option 12)

Manufacturer(Option 60)

Статический IP адрес ?

IP адрес

Маска подсети

Шлюз по умолчанию

PPPoE ?

Имя пользователя

Пароль

MTU По умолчанию: 1500

DNS

DNS Получить DNS автоматически Указать DNS вручную

Первичный DNS

Вторичный DNS

Рисунок 7 – Страница основных настроек LAN порта

Изм.	Лист	№ докум.	Подп.	Дата
Изм.	Лист	№ докум.	Подп.	Дата

Изм.	Лист	№ докум.	Подп.	Дата

АЛСБ.465489.004РЭ			
Копировал			
Формат А4			

Лист
26

Таблица 26 – Основные настройки LAN порта

Пункт	Описание
Режим сетевого подключения	Режим сетевого подключения (DHCP, Статический IP, PPPoE)
Настройки DNS	Режим работы DNS: ручной/автоматический

Port Management Settings

HTTP Port

Telnet Port

Socket5 Proxy Server

Socket5 Proxy Server off on

Server IP *

Port *

Anonymous Login

Username

Password

Paging Setting

Paging 1 off on

Group IP Port:

Paging 2 off on

Group IP Port:

Paging 3 off on

Group IP Port:

Paging 4 off on

Group IP Port:

Paging 5 off on

Group IP Port:

Please Note: Changing the default HTTP Port (80) will require using the new port number to access the IP phone web interface. Please note that changes require a reboot. Use the following format when not using the default HTTP (<http://ip address:portnumber>).

Рисунок 8 – Страница расширенных настроек LAN порта

Инт. № полл.	Инт. № дубл.	Взам. инв. №	Полп. и дата

Изм.	Лист	№ докум.	Подп.	Дата

Таблица 26 – Расширенные настройки LAN порта

Пункт	Описание
Настройки порта управления	
HTTP порт	WEB порт (по умолчанию 80) После изменения необходимо ввести в адресную строку браузера IP адрес и порт телефона (например, http://192.168.0.200:88). Настройки будут приняты после перезагрузки телефона.
Telnet порт	Telnet порт (по умолчанию 23) После изменения необходимо ввести в адресную строку браузера IP адрес и порт для подключения к телефону (например, telnet 192.168.0.200:2003). Настройки будут приняты после перезагрузки телефона.
Socket5 прокси сервер	
Socket5 прокси сервер	Включить/выключить Socket5 прокси сервер.
IP адрес сервера	IP адрес Socket5 Proxy сервера
Порт	Порт Socket5 Proxy сервера (по умолчанию – 1080)
Анонимное подключение (анонимный вход)	Включить/Выключить Socket5 прокси сервер анонимное подключение
Настройки Paging (Функция оповещения)	
Paging1	Включить/выключить функцию оповещения
IP адрес и порт	IP адрес и порт оповещения

Для использования соединения типа «мост» (порты PC и LAN находятся в одной сети) дополнительных настроек не требуется.

Для использования соединения через маршрутизатор необходимо заполнить поля IP адрес, маска подсети. Если используется DHCP-сервер – необходимо указать начальный и конечный IP-адрес.

Инт. № полл.	Полп. и лата
Взам. инв. №	Инт. № лубл.
Инт. № полл.	Полп. и лата

Изм.	Лист	№ докум.	Подп.	Дата
------	------	----------	-------	------

АЛСБ.465489.004РЭ

Лист
28

Рисунок 9 – Страница настроек PC порта

Рисунок 10 – Страница настроек VLAN порта

Таблица 27 – Настройки VLAN порта

Пункт	Описание
Включить VLAN	Включение/выключение VLAN для телефона и PC.
VID	Выбор VLAN ID, используемого для телефона или порта PC

Изн. № подл.	Полп. и лата
Взам. инв. №	Изн. № дубл.
Полп. и лата	
Изн. № подл.	

2.4.2.3 Настройки SIP аккаунтов

Рисунок 11 – Страница основных настроек SIP аккаунтов

Таблица 28 – Основные настройки SIP аккаунтов

Пункт	Описание
Аккаунт	Выбор аккаунта для настройки
Использовать	Использовать/не использовать выбранный аккаунт
Количество линий, используемых аккаунтом	Количество линий, используемых аккаунтом
Отображаемое имя	Caller ID при совершении звонка
Имя пользователя	Имя, используемое для аутентификации на SIP-сервере
Пароль	Пароль аккаунта, прописанный на SIP-сервере
Метка	Метка аккаунта
SIP сервер	Адрес сервера, предоставляется провайдером
Дополнительный SIP сервер	Адрес резервного сервера, предоставляется провайдером

Изм.	Лист	№ докум.	Подп.	Дата

Продолжение таблицы 28

Пункт	Описание
Outbound Proxy сервер	Адрес Outbound Proxy сервера
Дополнительный экспортный прокси сервер	Адрес резервного Outbound Proxy сервера
Переключение между основным и доп. серверами	Таймаут переключения между основным и дополнительным серверами в случае неудачной регистрации. Задается от 20 до 60 с (по умолчанию – 32 с)
Обход NAT	Функция определяет использовать STUN сервер или нет. Функция применяется, если телефон стоит за NAT.
STUN сервер	IP адрес STUN сервера
Таймаут SIP регистрации	Таймаут SIP регистрации
Транспортный протокол для SIP	Может быть использован UDP/TCP/TLS
Тип звонка	Выбор типа звонка для этого аккаунта

Режим Не беспокоить Выкл Вкл

Анонимный вызов Выкл Вкл ?

Отклонение анонимного звонка Выкл Вкл ?

Использовать ограничение сессии Выкл Вкл ?

Время сессии (Мин:30с) ?

Обновить ?

Метод вызова SIP TEL

DNS-SRV Выкл Вкл

Allow-events Выкл Вкл

Регистрация NAT Выкл Вкл

Keep-alive сообщения

Keep-alive интервал (15-60s)

Рисунок 13 – Страница расширенных настроек SIP аккаунтов

Изм.	Лист	№ докум.	Подп.	Дата
Изм.	Лист	№ докум.	Подп.	Дата

Изм.	Лист	№ докум.	Подп.	Дата

АЛСБ.465489.004РЭ			
Лист 31			

Лист
31

Таблица 29 – Расширенные настройки SIP аккаунтов

Пункт	Описание
Режим DND	Включение/выключение функции «Не беспокоить»
Анонимный вызов	Включение/выключение функции анонимных вызовов
Отклонение анонимного звонка	Включение/выключение функции запрета анонимных вызовов
Использовать ограничение сессии	Включение/выключение функции ограничения сессии
Время сессии	Задание интервала обновления сессии
DNS-SRV	Включение/выключение функции DNS-SRV
Allow-events	Включение/выключение функции Allow-events
Registered NAT	Включение/выключение регистрации NAT
UDP Keep-alive сообщения	Периодическая отправка на сервер UDP пакетов, чтобы держать порт активным и не позволять серверу выключить порт
UDP Keep-alive интервал	Задание интервала отправки UDP пакетов



Рисунок 14 – Раздел настроек безопасности

Таблица 30 – Настройки безопасности

Пункт	Описание
Шифрование SIP	Включение/выключение SIP шифрования
Алгоритм шифрования	Выбор алгоритма шифрования
Ключ шифрования	Установка ключа шифрования
Шифрование голоса (SRTP)	Включение/выключение шифрования голоса

Инт. № подл.	Инт. № дубл.	Взам. инв. №	Полп. и дата

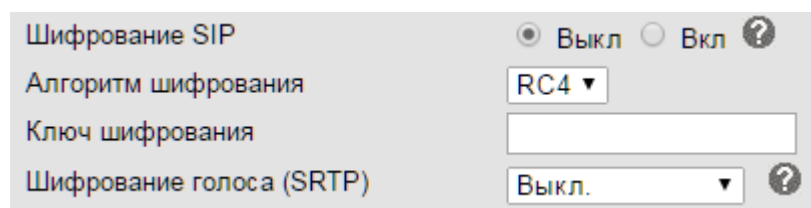
Изм.	Лист	№ докум.	Подп.	Дата

АЛСБ.465489.004РЭ

2.4.2.4 Настройки телефона

Текущее местоположение: Настройки телефона > Основные

Состояние телефона

Сеть

SIP аккаунты

Программируемые кнопки

Настройки телефона

Основные

Доп. возможности

Расширенные настройки

TR-069

Подсветка >>

Подсветка Выкл Всегда Вкл Таймер с (мин:1, макс:255) ?

Хранитель экрана Выкл Вкл

Время включения хранителя экрана s (1-3600)

Блокировка клавиатуры >>

Звонок >> ?

Настройки громкости >>

Применить

Текущее местоположение: Настройки телефона > Основные

Состояние телефона

Сеть

SIP аккаунты

Программируемые кнопки

Настройки телефона

Основные

Доп. возможности

Расширенные настройки

TR-069

Настройки времени >>

Подсветка >>

Блокировка клавиатуры >>

Блокировка клавиатуры ?

Время блокировки телефона с (По умолчанию: 0с, Укажите значение 3600с)

Код разблокировки(0-15 символов)

Аварийный ?

Звонок >> ?

Настройки громкости >>

Применить

Инд. № полл.	Инд. № дубл.	Взам. инв. №	Полп. и дата	Полп. и дата

Изм.	Лист	№ докум.	Подп.	Дата

АЛСБ.465489.004РЭ

Лист

33

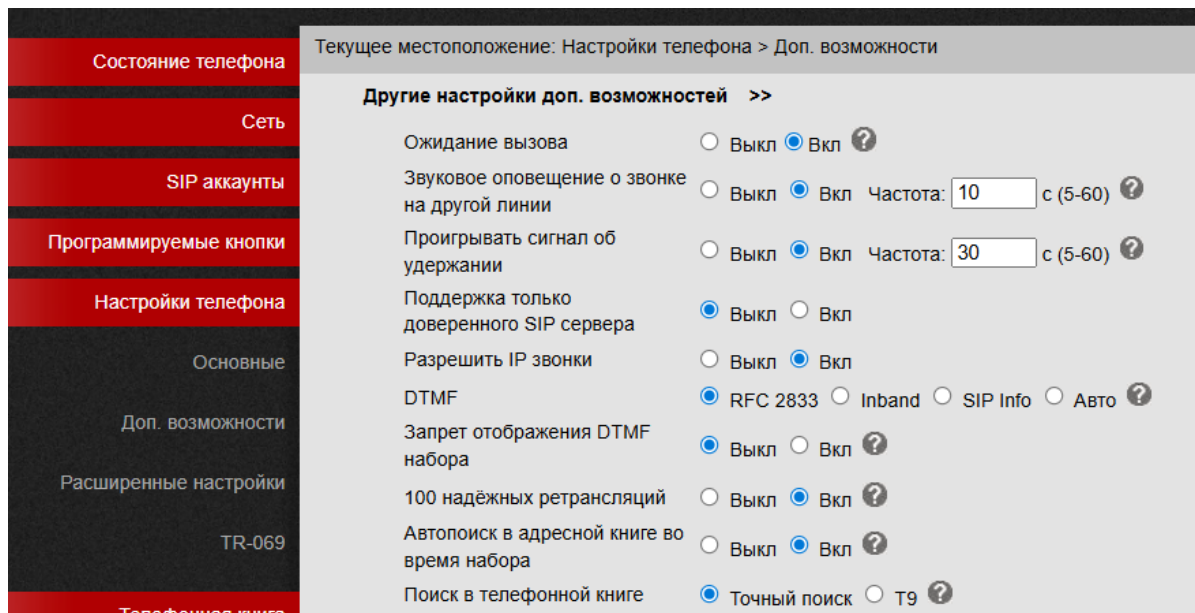

Рисунки 15 – Страница основных настроек телефона

Таблица 31 – Основные настройки телефона

Пункт	Описание
Подсветка	Включение/выключение подсветки дисплея. Настройка таймера выключения подсветки
Блокировка клавиатуры	Настройка блокировки клавиатуры
Функция Горячая линия	Включение/выключение функции горячей линии (после поднятия трубки телефон будет автоматически звонить на указанный номер)
Номер горячей линии	Задание номера горячей линии.
Автоответ	Включение/выключение функции автоответа для входящих звонков и выбор устройства для автоответа
Ожидание вызова	Включение/выключение функции очереди входящих звонков
Тон ожидания вызова	Выбор тона для функции «Ожидание вызова»
DTMF	Метод передачи DTMF (RFC2833, Inband, SIP Info, Auto)
Автопоиск в адресной книге во время набора	Поиск набираемого номера в адресной книге и отображение результата
Поиск в телефонной книге	Включение/выключение режима T9 в телефонной книге
Сохранять список звонков	Включение/выключение функции журнала вызовов

Изн. № подл.	Изн. № дубл.	Взам. инв. №	Полп. и дата

Изм.	Лист	№ докум.	Подп.	Дата

АЛСБ.465489.004РЭ



Рисунок 16 – Страница настроек времени и даты

Таблица 32 – Настройки времени и даты

Пункт	Описание
Режим установки даты	Выбор режима установки даты и времени (SNTP/SIP Server/Вручную)
SNTP сервер	Выбор адреса сервера из доступных или ручная настройка сервера
Интервал обновления	Выбор интервала обновления времени по протоколу SNTP
Летнее время	Включение/выключение перехода на летнее время или нет
Формат	Выбор 24/12-часового формата времени
Формат даты	Выбор формата даты
Часовой пояс-GMT	Выбор часового пояса
Установка даты/времени	Установка времени и даты вручную

Инт. № полл.	Инт. № лубл.	Взам. инв. №	Полп. и дата	Полп. и дата

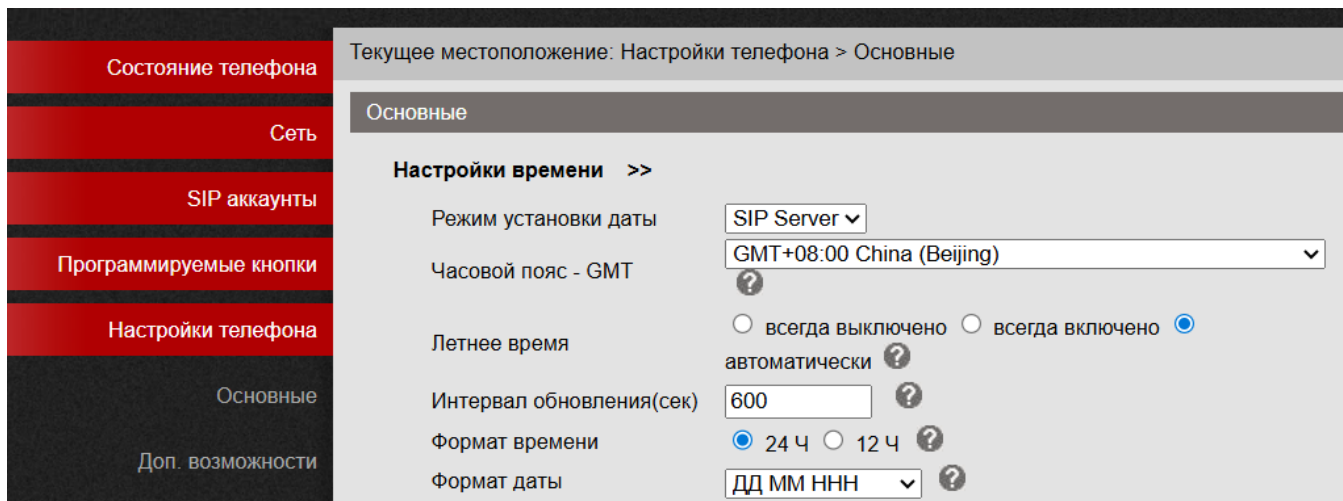
Изм.	Лист	№ докум.	Подп.	Дата	АЛСБ.465489.004РЭ	Лист
						35



Рисунок 17 – Страница дополнительных возможностей

Таблица 33 – Дополнительные возможности

Пункт	Описание
Перехват вызова	Включение/выключение функции перехвата вызова с другого телефона
Код перехвата	Ввод кода перехвата вызова
Номер голосовой почты	Ввод номера сервера голосовой почты
Проверять наличие новых сообщений	При поступлении сообщения на телефоне будет загораться индикатор
Звуковое оповещение о ГП	Телефон будет издавать звуковой сигнал при получении голосовой почты, если функция включена

Интв. № лубл.	Интв. № лубл.	Интв. № лубл.	Интв. № лубл.	Интв. № лубл.
Взам. инв. №	Взам. инв. №	Взам. инв. №	Взам. инв. №	Взам. инв. №
Интв. № подл.	Интв. № подл.	Интв. № подл.	Интв. № подл.	Интв. № подл.
Изм.	Лист	№ докум.	Подп.	Дата

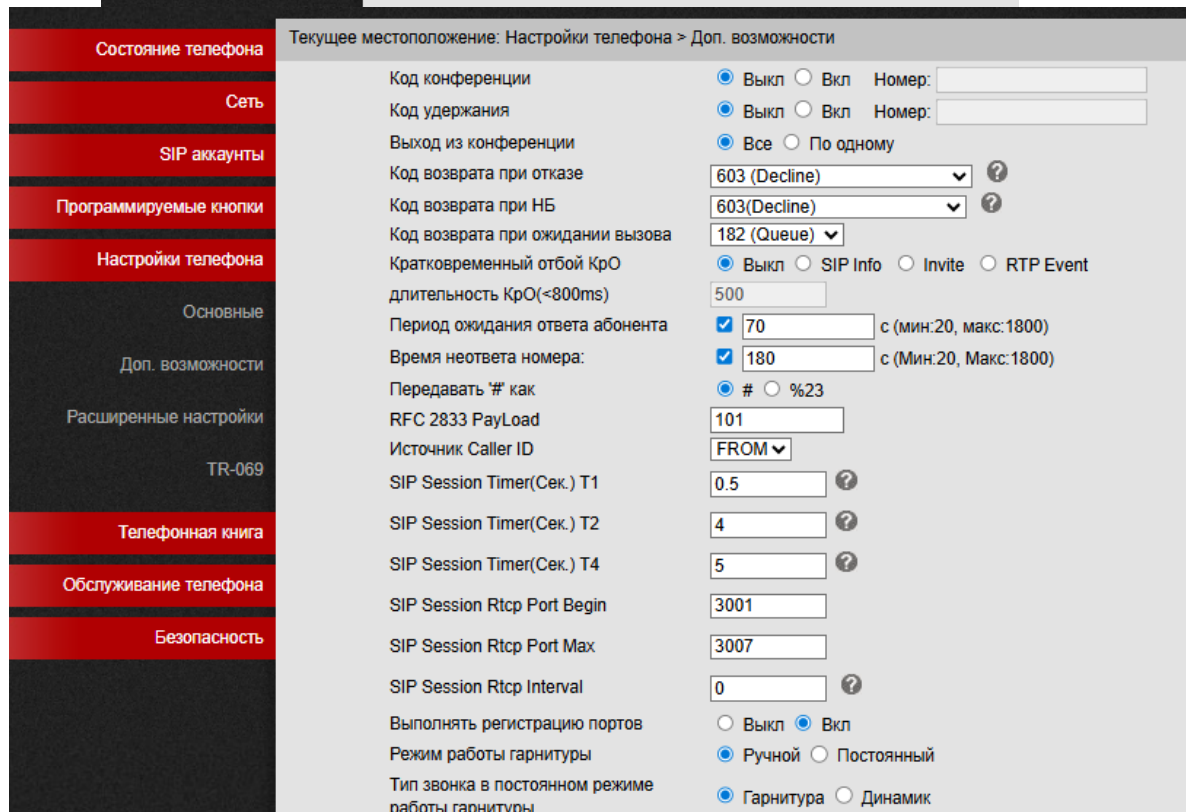
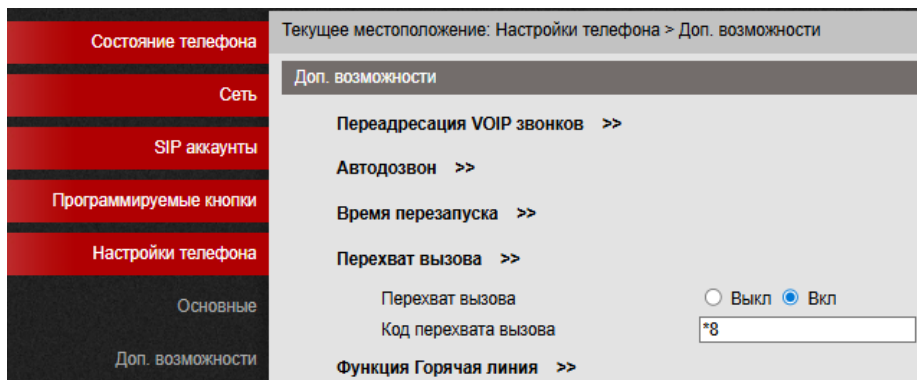
Продолжение таблицы 33

Пункт	Описание
Тип звонка в постоянном режиме работы гарнитуры	Выбор типа звонка, когда включен постоянный режим работы гарнитуры



Рисунок 18 – Страница настроек переадресации вызовов

Таблица 34 – Настройки времени и даты

Пункт	Описание
Безусловная	Все вызовы будут переадресованы на указанный номер телефона
По занятости	Если телефон занят, входящий вызов будет переадресован на указанный номер
По неответу	Если на вызов не ответили, вызов будет переадресован на указанный номер
Таймаут переадресации по неответу	Указать время, по истечении которого вызов будет переадресован, если выбран режим переадресации «по неответу»



Рисунок 19 – Страница настроек QoS

Таблица 35 – Настройки приоритета пакетов (QoS)

Интв. № полл.	Интв. № дубл.	Взам. инв. №	Полп. и дата

Изм.	Лист	№ докум.	Подп.	Дата

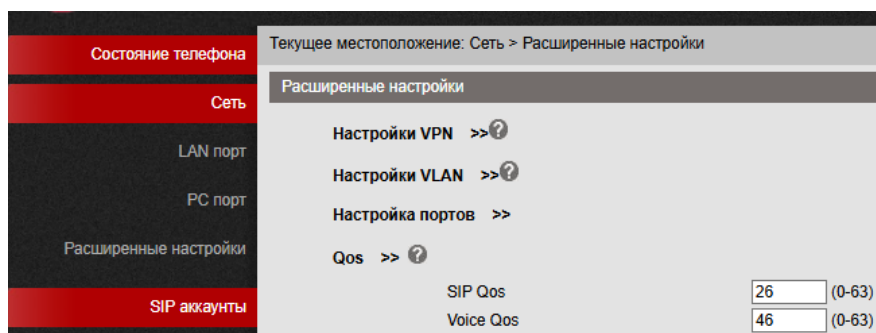
АЛСБ.465489.004РЭ

Пункт	Описание
SIP QoS	Установить SIP QoS в диапазоне от 0 до 63
Голосовой QoS	Установить QoS для голосовых пакетов в диапазоне от 0 до 63

2.4.2.3 Основные настройки >Основные>Настройки громкости



Рисунок 20 – Страница основных настроек аудио

Таблица 36 – Настройки громкости

Пункт	Описание
Выбор страны	Выбор тона для страны
Громкость вызова	Установка громкости вызова в диапазоне от 0 до 9 (по умолчанию – 3)
Громкость трубки	Установка громкости трубки в диапазоне от 1 до 9 (по умолчанию – 5)
Громкость динамика телефона	Установка громкости динамика громкой связи в диапазоне от 1 до 9 (по умолчанию – 5)
Громкость гарнитуры	Установка громкости гарнитуры в диапазоне от 1 до 9 (по умолчанию – 5)
Громкость микрофона трубки	Установка громкости микрофона трубки в диапазоне от 1 до 7 (по умолчанию – 3)
Громкость микрофона телефона	Установка громкости микрофона телефона в диапазоне от 1 до 7 (по умолчанию – 3)
Громкость микрофона гарнитуры	Установка громкости микрофона гарнитуры в диапазоне от 1 до 7 (по умолчанию – 3)

Инт. № полл.	Инт. № лубл.	Взам. инв. №	Полп. и лата	Полп. и лата

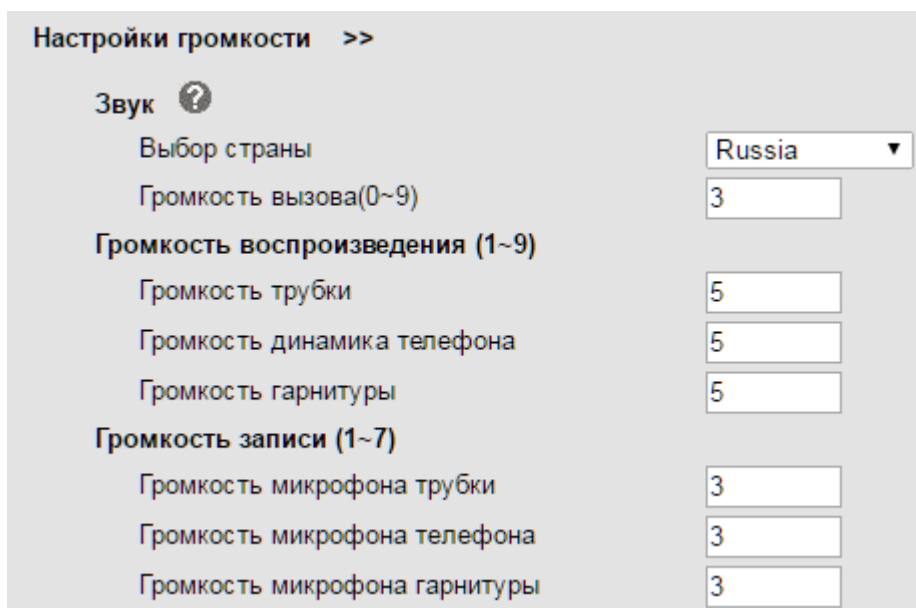
Изм.	Лист	№ докум.	Подп.	Дата

АЛСБ.465489.004РЭ



Рисунок 21 – Страницы основных и расширенных настроек аудио

Таблица 37 – Расширенные настройки аудио

Пункт	Описание
Звонок	
Тип звонка	Выбор мелодии вызова
Загрузка звонка	Загрузка мелодии вызова, осуществляется с использованием кодека G.711A, максимальный объем файла не должен превышать 150 кБ
Кодеки	Включение/выключение кодеков и установка приоритета кодеков
Джиттер	
Тип	Тип джиттер-буфера: адаптивный или фиксированный

Инва. № полл.	Инва. № дубл.	Взаим. инв. №	Полп. и дата

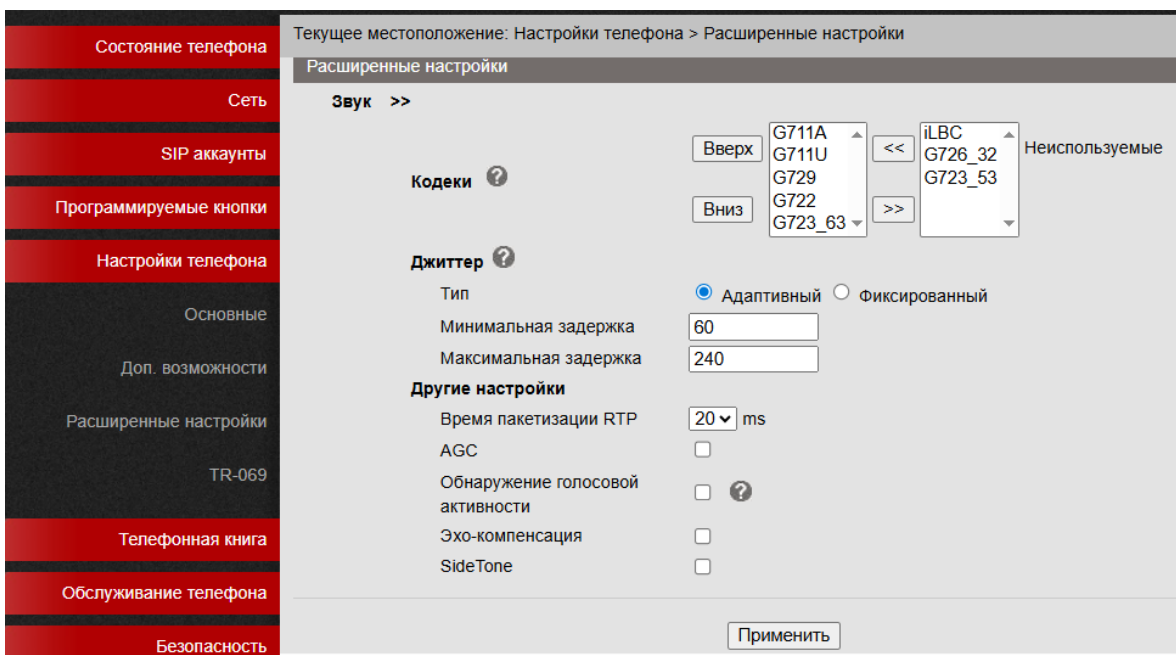
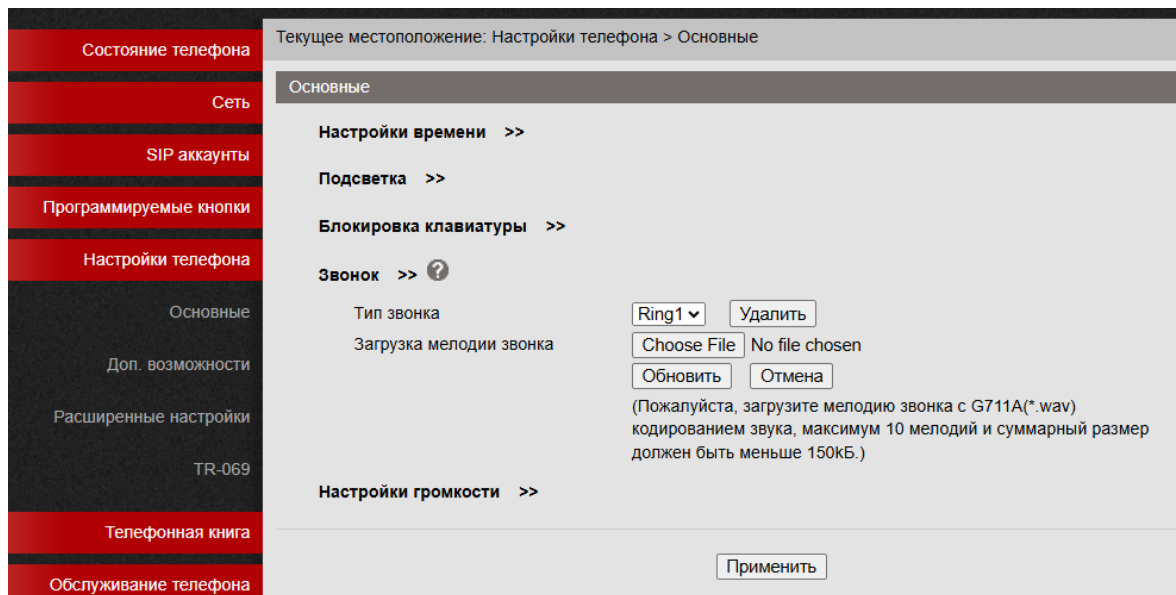
Изм.	Лист	№ докум.	Подп.	Дата

АЛСБ.465489.004РЭ

Минимальная задержка	Минимальная задержка джиттер-буфера, по умолчанию 60
Максимальная задержка	Максимальная задержка джиттер-буфера, по умолчанию 60
Другие настройки	
Время пакетизации RTP	Интервал вызова, передаваемый в пакете RTP, по умолчанию 30 мс
Высокий битрейт G723.1	Поле активации/деактивации использования одного из режимов кодека G723.1 (при отметке поля использование скорости 6,4 Кб/с, при отсутствии отметки – 5,3 кБ/с)
Обнаружение голосовой активности	Поле активации/деактивации использования детектора речевой активности (VAD)
Эхо-компенсация	Поле активации/деактивации использования эхо-компенсации
Side Tone	Включение/выключение функции Sidetone для предупреждения в случае плохого качества связи

2.4.2.5 Настройка клавиш линий

Текущее местоположение: Программируемые кнопки > Линия

Линия

	Режим	Аккаунт	Имя	Номер
Кнопка1:	Линия	Аккаунт1		
Кнопка2:	Линия	Аккаунт1		

Быстрый набор
 Префикс Быстрого набора
 DTMF
 BLF
 Поиск
 Парковка вызова
 Громкая связь
 Перехват вызова
 Broadsoft BLF
 BLA

Применить

Рисунок 22 – Настройка клавиш линий

Для настройки клавиш линий доступны функции, представленные на картинке выше во всплывающем меню.

Инт. № подл.	Инт. № дубл.	Взам. инв. №	Полп. и дата

Изм.	Лист	№ докум.	Подп.	Дата

АЛСБ.465489.004РЭ

Линия – параметр стоит по умолчанию. При выборе функции кнопке будет присвоена соответствующая линия.

Быстрый набор – телефон автоматически наберет номер, который будет указан во вкладке “Номер”. К примеру, если выбрать “Быстрый набор” и указать номер 100, при нажатии соответствующей кнопки телефон позвонит на номер 100.

Префикс Быстрого набора – телефон подставит префикс для набора, но звонить на этот номер не будет. К примеру, можно задать префикс для выхода на междугороднюю линию. Прописываем номер 810, нажимаем соответствующую кнопку, телефон автоматом подставит 810 после чего можно будет донабрать оставшиеся цифры нажать отправить. 8101234567.

DTMF – телефон отправит на станцию указанный код в формате DTMF.

BLF – этот режим предназначен для просмотра статуса указанного абонента. К примеру, задаем номер 999. Если абонент будет занят, кнопка будет гореть красным, если абоненту поступает вызов, кнопка будет мигать. (так же требуется настройка функции на IP PBX)

Поиск – телефон подключится к телефонной книге. Будет доступен выбор соответствующего каталога.

Парковка вызова – телефон отправит на станцию код (заданный на IP PBX) для парковки звонка. Этот звонок может быть перехвачен с другого телефона при вводе соответствующего номера, который будет произнесен автоинформатором. (нюансы работы данной функции зависят от IP PBX)

Громкая связь – при нажатии этой кнопки телефон наберет указанный номер в формате громкой связи. (с включенным динамиком)

Broadsoft BLF – функция BLF для работы с сервером Broadsoft. Описание работы функции представлено выше.

BLA – если все исходящие линии заняты, звонок будет поставлен в очередь на использование линии, после того, как она станет свободной.

2.4.2.6 Настройка программируемых клавиш

Инт. № полл.	Полп. и лата	Взам. инв. №	Инт. № лубл.	Полп. и лата
--------------	--------------	--------------	--------------	--------------

Изм.	Лист	№ докум.	Подп.	Дата	АЛСБ.465489.004РЭ	Лист
						42

Программируемые клавиши

Разрешение

перепрограммирования Выкл Вкл ?

клавиш:

Состояние телефона: Незанятый ?

	Действие	Аккаунт	Имя	Номер
SoftKey1:	По умолчанию	Аккаунт1		
SoftKey2:	По умолчанию	Аккаунт1		
SoftKey3:	По умолчанию	Аккаунт1		
SoftKey4:	По умолчанию	Аккаунт1		

Применить

В данном меню настраиваются кнопки, которые в разном состоянии телефона имеют разный статус.

К примеру, первая кнопка по умолчанию в режиме “Незанятый”, имеет статус “меню”, вторая статус “Журнал”, третья статус “Не беспокоить”, четвертая статус “Телефонная книга”. Для изменения статуса в режиме “Незанятый” выберите соответствующую кнопку из всплывающего меню. При настройке данных кнопок поля “Имя” и “Номер” не требуют обязательного заполнения.

Доступные для настройки функции:

LDAP – доступ к адресной книге LDAP сервера для поиска абонентов.

Auto Provision Now – включить функцию автообновления. Обновить можно ядро, прошивку, конфигурацию, телефонную книгу. При нажатии этой кнопки телефон будет запрашивать на заданном сервере один из этих файлов или все файлы сразу.

Hot Desking – на телефоне появится поле для ввода и поиска контактов, созданных в телефоне.

При необходимости разъяснения работы остальных функций просьба сообщить, какие функции вызывают сомнения в понимании.

Приведено описание функций, требующее пояснения.

Имя	Имя	Имя	Имя	Имя	Имя
№ инв.	№ инв.	№ инв.	№ инв.	№ инв.	№ инв.
№ инв.	№ инв.	№ инв.	№ инв.	№ инв.	№ инв.
№ инв.	№ инв.	№ инв.	№ инв.	№ инв.	№ инв.
№ инв.	№ инв.	№ инв.	№ инв.	№ инв.	№ инв.
№ инв.	№ инв.	№ инв.	№ инв.	№ инв.	№ инв.

Изм.	Лист	№ докум.	Подп.	Дата	АЛСБ.465489.004РЭ	Лист
						43

Так же кнопки настраиваются в зависимости от режима (состояния) телефона. При изменении состояния на телефоне отобразится такое меню (режим набора номера):

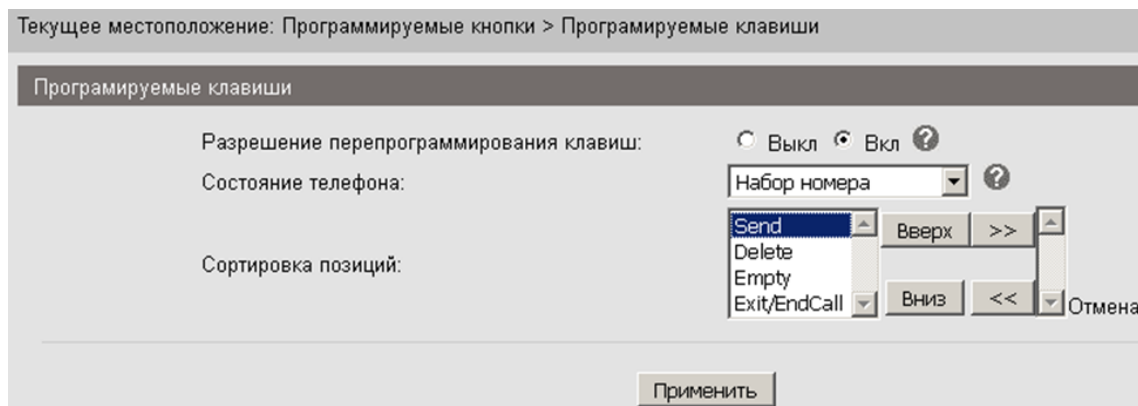

Для того чтобы попасть в режим набора номера надо снять трубку телефона и набрать любой номер.

После этого надпись Меню станет надписью Вызов (Send), надпись Журнал станет надписью Удалить (Delete), надпись НБ пропадет (Empty - пусто), надпись ТелКн станет надписью Выход (Exit/EndCall).

Из картинки выше видно, что верхняя надпись относится к первой кнопке, нижняя надпись относится к четвертой кнопке.

Чтобы поменять надписи местами используйте кнопки вверх – вниз. Чтобы удалить кнопку, используйте стрелки.

Для каждого режима (состояния) телефона доступно 1-4 статуса.

2.4.2.7 Настройка функциональных клавиш

Инд. № полл.	Инд. № лубл.	Взам. инв. №	Полп. и пата	Полп. и пата

Изм.	Лист	№ докум.	Подп.	Дата	АЛСБ.465489.004РЭ	Лист
						44

Функциональные клавиши (Примечание: если телефон без дополнительных кнопок, вы не должны их устанавливать)

	Действие	Аккаунт	Имя	Номер
Вверх:	По умолчанию	Аккаунт1		
Вниз:	По умолчанию	Аккаунт1		
Влево:	Повторный вызов	Аккаунт1		
Вправо:	Не беспокоить	Аккаунт1		
ОК:	Контакты	Аккаунт1		
Конференция:	Телефонная книга предприятия	Аккаунт1		
	LDAP	Аккаунт1		
	Директория	Аккаунт1		
	Быстрый набор	Аккаунт1		
Повторный вызов:	Список вызовов	Аккаунт1		
	Пропущенные вызовы	Аккаунт1		
	Принятые вызовы	Аккаунт1		
	Сделанные вызовы	Аккаунт1		
	Меню	Аккаунт1		
	SMS	Аккаунт1		
	Новое SMS	Аккаунт1		
	Перевод вызова	Аккаунт1		
	Показать Статус	Аккаунт1		
	Включить/Выключить SIP Аккаунт	Аккаунт1		
	Auto Provison Now	Аккаунт1		
	Hot Desking	Аккаунт1		
	Сообщение:	По умолчанию	Аккаунт1	

Применить

Красным цветом отмечены доступные для настройки кнопки.

Доступные для настройки функции:

LDAP – доступ к адресной книге LDAP сервера для поиска абонентов.

Auto Provison Now – включить функцию автообновления. Обновить можно ядро, прошивку, конфигурацию, телефонную книгу. При нажатии этой кнопки телефон будет запрашивать на заданном сервере один из этих файлов или все файлы сразу.

Hot Desking – на телефоне появится поле для ввода и поиска контактов, созданных в телефоне.

При необходимости разъяснения работы остальных функций просьба сообщить, какие функции вызывают сомнения в понимании.

Приведено описание функций, требующее пояснения.

Интв. № подл.	Интв. № дубл.	Взам. интв. №	Полп. и пата	Полп. и пата
---------------	---------------	---------------	--------------	--------------

Изм.	Лист	№ докум.	Подп.	Дата	АЛСБ.465489.004РЭ	Лист
						45

2.4.2.8 План набора

План набора >>

Кнопка вызова ○ * ● #
 Длина номера 25
 Таймаут набора 5 (1~14s)

ID	Действие	Префикс	IP адрес	Аккаунт	Описание
<input type="button" value="Добавить правило"/> <input type="button" value="Удалить все"/>					

Воспользуйтесь следующими элементами окна для настройки плана набора:

- Кнопка вызова – выбор кнопки вызова на клавиатуре телефона, возможные варианты «*» и «#».
- Длина номера – максимальная длина набираемого номера.
- Таймаут набора – период времени в секундах, по истечении которого начинается набор введённого номера.
- Кнопка «Добавить правило» – открытие окна Добавление/редактирование плана набора для добавления правила набора.
- Кнопка «Удалить всё» – удаление одновременно всех правил набора.

Таблица данных содержит следующие поля:

- ID – идентификатор правила набора.
- Действие – перечень возможных действий.
- Префикс – набираемая комбинация, которая будет преобразовываться в соответствии с создаваемым правилом.
- IP адрес – IP-адрес другого устройства, к которому IP-телефон может быть подключён по типу соединения Peer-To-Peer.
- Аккаунт – телефонная линия.
- Описание – описание правила набора.

Для добавления правила плана набора нажмите кнопку «Добавить правило».

Инв. № подл.	Полп. и пата
Взам. инв. №	Инв. № дубл.
Полп. и пата	
Инв. № подл.	

Изм.	Лист	№ докум.	Подп.	Дата

АЛСБ.465489.004РЭ

Лист
46

ID	<input type="text" value="1"/>	Описание	<input type="text"/>
IP	<input type="text"/>	Порт (по умолчанию - 5060)	<input type="text" value="5060"/>
Префикс	<input type="text"/>	Аккаунт	<input type="text" value="Авто"/>
вставка	<input type="text" value="Неиспользуемые"/>	удаление	<input type="text" value="Неиспользуемые"/>
Позиция	<input type="text"/>	Позиция	<input type="text"/>
Номер	<input type="text"/>	Количество	<input type="text"/>

(Внимание: вы можете одновременно и добавить цифры в номер, и удалить. Добавление происходит в первую очередь. Исходя из этого рассчитывайте позицию начала удаления.)

Окно содержит следующие поля:

- ID – идентификатор правила набора.
- IP – IP-адрес другого телефона, к которому IP-телефон может быть подключён по типу соединения Peer-To-Peer.
- Префикс – набираемая комбинация, которая будет преобразовываться в соответствии с создаваемым правилом.
- Вставка – добавление цифр в номер, выбор из списка варианта используемых или неиспользуемых цифр.
- Позиция – позиция места в набираемом номере добавляемой комбинации цифр.
- Номер – комбинация цифр, которая будет добавляться в набираемый номер согласно позиции.
- Описание – описание правила набора.
- Порт – номер используемого порта, по умолчанию 5060.
- Аккаунт – одна из трёх телефонных линий.
- Удаление – удаление цифр из номера, выбор из списка варианта используемых или неиспользуемых цифр.
- Позиция – позиция места в набираемом номере удаляемого количества цифр.
- Количество – количество цифр, удаляемое из набираемого номера согласно позиции.

Нажмите кнопку «Применить» для создания плана набора.

2.4.2.9 IP Стратегия

Изн. № подл.	Полп. и лата
Взам. инв. №	Изн. № дубл.
Полп. и лата	

Изм.	Лист	№ докум.	Подп.	Дата
------	------	----------	-------	------

АЛСБ.465489.004РЭ

Лист

47

IP Стратегия >>

Включить IP Стратегию Выкл Вкл

ID	Действие	IP адрес	Описание	Аккаунт
----	----------	----------	----------	---------

Добавить IP Стратегию Удалить все IP Стратегии

Активируйте использование IP стратегий в соответствующем поле. Таблица данных содержит следующие поля:

- ID – идентификатор стратегии.
- Действие – перечень возможных действий.
- IP адрес – IP-адрес другого устройства, к которому IP-телефон может быть подключён по типу соединения Peer-To-Peer.
- Описание – описание стратегии.
- Аккаунт – телефонная линия.

Нажмите кнопку «Добавить IP Стратегию» для добавления стратегии.

IP Стратегия

ID Описание

IP адрес Аккаунт

Применить Отмена

Укажите следующие значения:

- ID – идентификатор стратегии.
- IP адрес – IP-адрес другого устройства, к которому IP-телефон может быть подключён по типу соединения Peer-To-Peer.
- Описание – описание стратегии.
- Аккаунт – телефонная линия.

Нажмите кнопку «Применить» для создания стратегии.

Инт. № подл.	Полп. и лата
Взам. инв. №	Инт. № дубл.
Полп. и лата	
Инт. № подл.	

Изм.	Лист	№ докум.	Подп.	Дата
------	------	----------	-------	------

2.4.3 ТЕЛЕФОННАЯ КНИГА

2.4.3.1 Группы

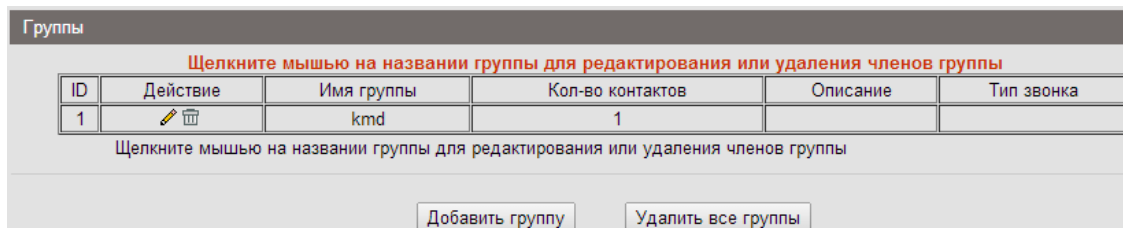

Окно содержит следующие элементы для работы с группами контактов:

- ID – идентификатор группы.
- Действие – перечень возможных действий над группой. Группу можно редактировать или удалить.
- Имя группы – наименование группы. Поле представлено в виде ссылки, при нажатии на которую открывается окно «Контакты группы».
- Кол-во контактов – количество контактов в группе.
- Описание – описание группы.
- Тип звонка – мелодия звонка для группы.
- Кнопка «Добавить группу» – открытие окна для добавления группы.
- Кнопка «Удалить все группы» – удаление всех групп.

Для создания или редактирования группы нажмите кнопки «Добавить группу» или соответственно.

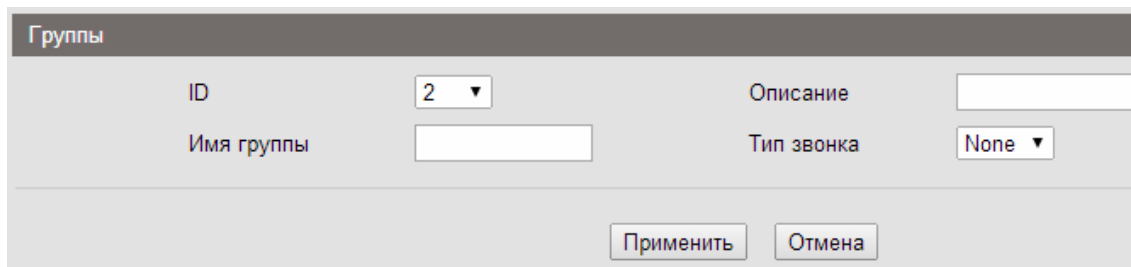

- ID – идентификатор группы.
- Имя группы – наименование группы.
- Описание – описание группы.
- Тип звонка – мелодия звонка для группы.

Нажмите кнопку «Применить».

Для редактирования списка контактов в группе нажмите на имя группы отображаемое в виде ссылки.

Имп. № подл.	Полп. и дата
Изм. № лубл.	Изм. № лубл.
Взам. инв. №	Взам. инв. №
Имп. № подл.	Полп. и дата
Имп. № подл.	Имп. № подл.

Изм.	Лист	№ докум.	Подп.	Дата
------	------	----------	-------	------

Контакты					
Удалить	ID	Действие	Имя	Номер	Группы
<input type="checkbox"/>	1		аппа		
<input type="checkbox"/>	2		аппа	Number2:222	
<input type="checkbox"/>	3		jmда	Number2:5423	kmd
<input type="checkbox"/>	4		Quick	Number1:5897	

Окно содержит следующие элементы для работы с контактами:

- Удалить – колонка для выбора и удаления контактов.
- ID – идентификатор контакта.
- Действие – перечень возможных действий над контактом. Кнопки позволяют редактировать, удалить, внести контакт в чёрный список и загрузить карточку контакта соответственно.
- Имя – имя контакта.
- Номер – номер телефона контакта.
- Группа – группа, в которой состоит контакт.

Кнопка «Удалить все контакты» позволяет удалить все контакты списка. Для добавления контакта нажмите кнопку «Добавить контакт».

Контакты			
ID	<input type="text" value="5"/>	Фамилия	<input type="text"/>
Имя	<input type="text"/>	Рабочий	<input type="text"/>
Мобильный	<input type="text"/>	Аккаунт	<input type="text" value="Авто"/>
Другой	<input type="text"/>	группу2	<input type="text" value="NONE"/>
группу1	<input type="text" value="NONE"/>		

Заполните следующие поля:

- ID – идентификатор контакта. Значение выбирается из списка, всего телефонная книга поддерживает создание 800 контактов.
- Имя – имя абонента.
- Фамилия – фамилия абонента.
- Мобильный – номер мобильного телефона абонента.
- Рабочий – рабочий номер телефона абонента.
- Другой – дополнительный номер телефона абонента.
- Группа – выбор группы, в которую будет включён абонент.

Инт. № полл.	Полп. и лата
Взам. инв. №	Инт. № лубл.
Полп. и лата	
Инт. № полл.	

Изм.	Лист	№ докум.	Подп.	Дата

АЛСБ.465489.004РЭ

- Аккаунт – выбор аккаунта для осуществления звонка по номеру абонента. Нажмите кнопку «Применить».

2.4.3.3 LDAP

Выберите пункт меню Телефонная книга -> LDAP. Данный пункт позволяет выполнять настройки LDAP.

LDAP	
LDAP	<input type="radio"/> Вкл <input checked="" type="radio"/> Выкл ?
LDAP Name Filter	<input type="text"/> ?
LDAP Number Filter	<input type="text"/> ?
Server Address	<input type="text" value="0.0.0.0"/> ?
Cwmp порт	<input type="text" value="389"/> ?
Base	<input type="text"/> ?
Имя пользователя	<input type="text"/> ?
Пароль	<input type="text"/> ?
Max. Hits(1~32000)	<input type="text" value="50"/> ?
LDAP Name Attributes 1	<input type="text"/> ?
LDAP Name Attributes 2	<input type="text"/>
LDAP Name Attributes 3	<input type="text"/>
LDAP Number Attributes 1	<input type="text"/> ?
LDAP Number Attributes 2	<input type="text"/>
LDAP Number Attributes 3	<input type="text"/>
Protocol	<input type="radio"/> Версия 2 <input checked="" type="radio"/> Версия 3 ?
Search Delay(ms)(0~2000)	<input type="text" value="0"/> ?
LDAP Lookup For Incoming Call	<input checked="" type="radio"/> Вкл <input type="radio"/> Выкл ?
LDAP Lookup For PreDial/Dial	<input type="radio"/> Вкл <input checked="" type="radio"/> Выкл ?

При использовании в компании LDAP-сервера телефон подключается к нему для синхронизации корпоративных контактов. Используйте следующие поля для настройки LDAP:

- LDAP – активация использования LDAP.
- LDAP Name Filter – фильтр поиска контактов на LDAP-сервере по именам контактов.
- LDAP Number Filter – фильтр поиска контактов на LDAP-сервере по номерам контактов.
- Server Address – адрес сервера LDAP, значение может быть IP-адресом или доменным именем.
- Cwmp порт – порт LDAP-сервера.

Инт. № подл.	Полп. и лата
Взам. инв. №	Инт. № лубл.
Полп. и лата	
Инт. № подл.	

Изм.	Лист	№ докум.	Подп.	Дата
------	------	----------	-------	------

АЛСБ.465489.004РЭ

- Base – поиск корневой директории сервера.
- Имя пользователя – имя пользователя для входа на сервер.
- Пароль – пароль для входа на сервер.
- Max. Hits (1~32000) – максимальные результаты запроса.
- LDAP Name Attributes 1, 2, 3 – соответствующие атрибуты нужного имени.
- LDAP Number Attributes 1, 2, 3 – соответствующие атрибуты нужного номера.
- Protocol – используемая версия протокола.
- Search Delay(ms)(0~2000) – время отображения результатов поиска.
- LDAP Lookup For Incoming Call – возможность поиска отображаемого имени для входящих вызовов с использованием LDAP.
- LDAP Lookup For PreDial/Dial – возможность поиска отображаемого имени для набираемых номеров с использованием LDAP.

Нажмите кнопку «Применить».

2.4.3.4 Чёрный список

Выберите пункт меню Телефонная книга -> Чёрный список. Данный пункт позволяет вносить контакты в чёрный список.



Таблица данных содержит следующие поля:

- ID – идентификатор контакта. Чёрный список поддерживает до 100 контактов.
- Действие – перечень возможных действий над контактом. Кнопки позволяют редактировать и удалить контакт соответственно.
- Имя – имя абонента.
- Номер – номер телефона абонента.
- Описание – описание контакта.
- Аккаунт – телефонная линия.

Для добавления контакта в чёрный список нажмите кнопку «Добавить в чёрный список».

Имп. № подл.	Имп. № дубл.	Взам. инв. №	Полп. и дата	Полп. и дата

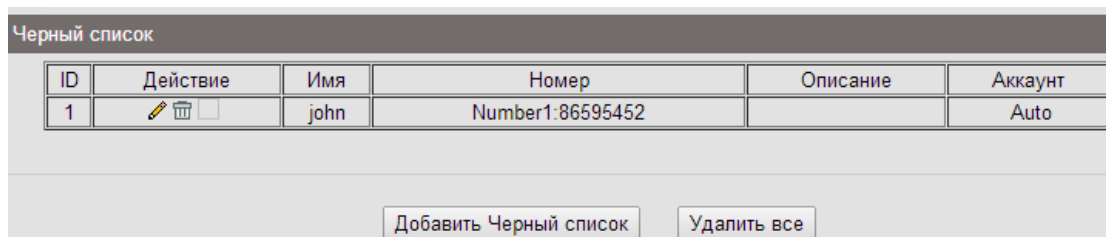
Изм.	Лист	№ докум.	Подп.	Дата

АЛСБ.465489.004РЭ

Чёрный список			
ID	1 ▾	Описание	<input type="text"/>
Имя	<input type="text"/>	Фамилия	<input type="text"/>
Мобильный	<input type="text"/>		
Домашний	<input type="text"/>		
Рабочий	<input type="text"/>		
Аккаунт	Авто ▾		
		Применить	Отмена

Заполните следующие поля:

- ID – идентификатор контакта. Значение выбирается из списка, всего чёрный список поддерживает добавление 100 контактов.
- Описание – описание контакта.
- Имя – имя абонента.
- Фамилия – фамилия абонента.
- Мобильный – номер мобильного телефона абонента.
- Домашний – домашний номер телефона абонента
- Рабочий – рабочий номер телефона абонента.
- Аккаунт – выбор аккаунта для осуществления звонка по номеру абонента.

Нажмите кнопку «Применить».

2.4.4. ОБСЛУЖИВАНИЕ ТЕЛЕФОНА

2.4.4.1 Основные функции

2.4.4.1.1 Обновление по HTTP

Выберите пункт меню Обслуживание телефона -> Основные и откройте настройки обновления по HTTP, нажав на соответствующую ссылку.

Инт. № полл.	Полп. и лата
Взам. инв. №	Инт. № лубл.
Полп. и лата	
Инт. № полл.	

Изм.	Лист	№ докум.	Подп.	Дата

АЛСБ.465489.004РЭ

Лист

54

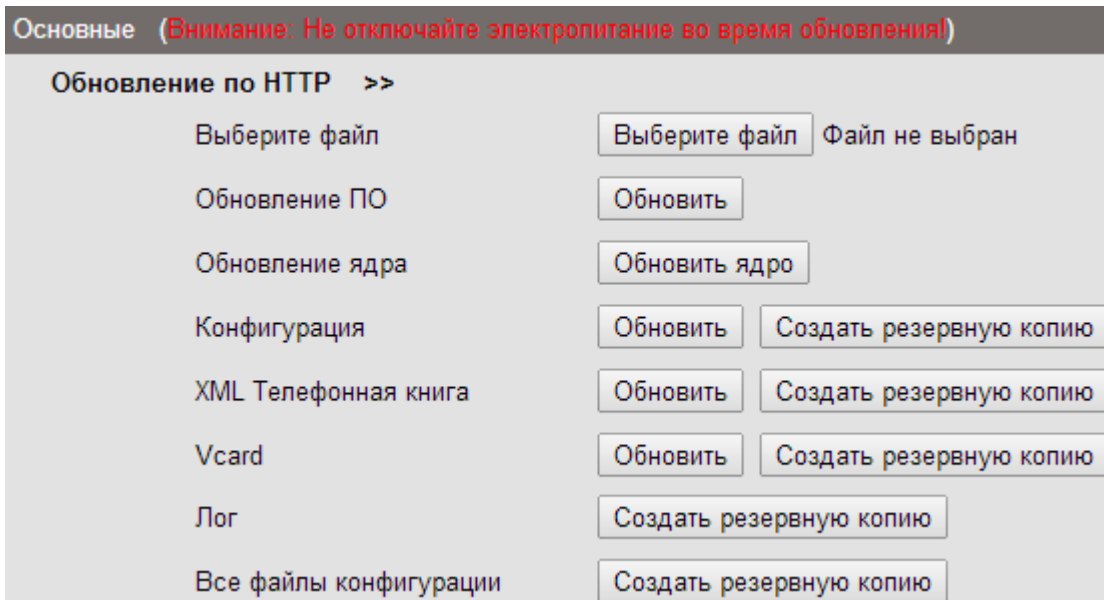

Для обновления ПО телефона нажмите кнопку «Выберите файл» и укажите путь к файлу. Также данное окно позволяет обновлять и создавать резервные копии различных системных элементов телефона.

- Обновление ПО – обновление ПО телефона из указанного файла.
- Обновление ядра – обновление ядра ПО телефона.
- Конфигурация – конфигурационные файлы можно обновить в текущий момент, нажав кнопку «Обновить», или создать резервную копию файлов, нажав кнопку «Создать резервную копию».
- XML Телефонная книга – телефонную книгу можно обновить в текущий момент, нажав кнопку «Обновить», или создать резервную копию книги, нажав кнопку «Создать резервную копию».
- Vcard – все карты контактов можно обновить в текущий момент, нажав кнопку «Обновить», или создать резервную копию всех контактов, нажав кнопку «Создать резервную копию».
- Лог – создание резервной копии лог-файлов при нажатии кнопки «Создать резервную копию».
- Все файлы конфигурации – создание резервной копии всех конфигурационных файлов при нажатии кнопки «Создать резервную копию».

2.4.4.1.2 Обновление по FTP

Выберите пункт меню Обслуживание телефона -> Основные и откройте настройки обновления по FTP, нажав на соответствующую ссылку.

Инт. № подл.	Взам. инв. №	Инт. № дубл.	Полп. и дата

Изм.	Лист	№ докум.	Подп.	Дата	АЛСБ.465489.004РЭ	Лист
						55

Обновление по FTP >>

IP адрес сервера

Имя файла

Имя пользователя

Пароль

Обновление ПО

Обновление ядра

Внимание: Для резервного копирования вводить имя файла не требуется.

Конфигурация

Телефонная книга

Для обновления по протоколу FTP необходимо указать следующие параметры:

- IP адрес сервера – IP-адрес FTP-сервера.
- Имя файла – наименование файла с ПО.
- Имя пользователя – логин для входа на FTP-сервер.
- Пароль – пароль для входа на FTP-сервер.

Также данный пункт меню позволяет выполнить следующие операции:

- Обновление ПО – обновление ПО телефона.
- Обновление ядра – обновление ядра ПО телефона.
- Конфигурация – конфигурационные файлы можно обновить в текущий момент, нажав кнопку «Обновить», или создать резервную копию файлов, нажав кнопку «Создать резервную копию».
- Телефонная книга – телефонную книгу можно обновить в текущий момент, нажав кнопку «Обновить», или создать резервную копию книги, нажав кнопку «Создать резервную копию».

2.4.4.1.3 Обновление по TFTP

Выберите пункт меню Обслуживание телефона -> Основные и откройте настройки обновления по TFTP, нажав на соответствующую ссылку.

Инт. № подл.	Инт. № дубл.	Взам. инв. №	Полп. и дата

Изм.	Лист	№ докум.	Подп.	Дата

АЛСБ.465489.004РЭ

Обновление по TFTP >>

IP адрес сервера

Имя файла

Обновление ПО

Обновление ядра

Внимание: Для резервного копирования вводить имя файла не требуется.

Конфигурация

Телефонная книга

Для обновления по протоколу TFTP необходимо указать следующие параметры:

- IP адрес сервера – IP-адрес TFTP-сервера.
- Имя файла – наименование файла с ПО.

Также данный пункт меню позволяет выполнить следующие операции:

- Обновление ПО – обновление ПО телефона.
- Обновление ядра – обновление ядра ПО телефона.
- Конфигурация – конфигурационные файлы можно обновить в текущий момент, нажав кнопку «Обновить», или создать резервную копию файлов, нажав кнопку «Создать резервную копию».
- Телефонная книга – телефонную книгу можно обновить в текущий момент, нажав кнопку «Обновить», или создать резервную копию книги, нажав кнопку «Создать резервную копию».

2.4.4.1.5 Загрузка логотипа

Выберите пункт меню Обслуживание телефона -> Основные настройки и откройте ссылку «Загрузка логотипа», предназначенную для загрузки логотипа. Системные требования к загружаемому файлу следующие, расширение bmp, разрешение 134x64.

Загрузка логотипа >>

Выберете файл:

Укажите путь к файлу с логотипом в стандартном диалоговом окне и нажмите кнопку «Применить». Логотип будет отображаться на экране телефона в режиме ожидания.

2.4.4.1.6 Заводские настройки

Интв. № полл.	Полп. и дата
Взам. инв. №	Интв. № дубл.
Полп. и дата	

Изм.	Лист	№ докум.	Подп.	Дата
------	------	----------	-------	------

АЛСБ.465489.004РЭ

Выберите пункт меню Обслуживание телефона -> Основные и откройте заводские настройки, нажав на соответствующую ссылку.

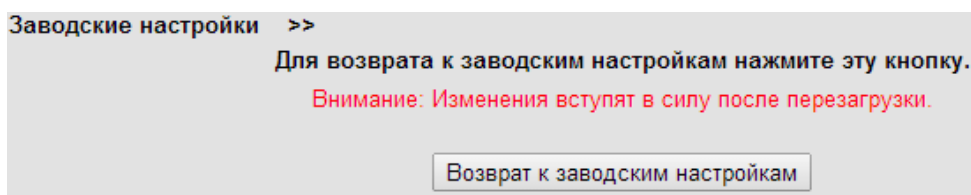

Окно Заводские настройки содержит кнопку «Возврат к заводским настройкам», при нажатии на которую будут сброшены все текущие настройки телефона, и будет осуществлён переход к заводским настройкам.

2.4.4.1.7 Перезагрузка

Выберите пункт меню Обслуживание телефона -> Основные и откройте операцию перезагрузки телефона, нажав на соответствующую ссылку.

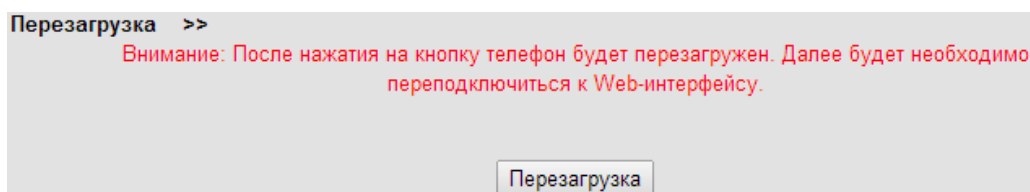

Окно Перезагрузка содержит кнопку «Перезагрузка», при нажатии на которую телефон будет перезагружен.

2.4.4.2 Расширенные настройки

2.4.4.2.1 Лог

Выберите пункт меню Обслуживание телефона -> Расширенные настройки и откройте настройки лог-файлов, нажав на соответствующую ссылку.

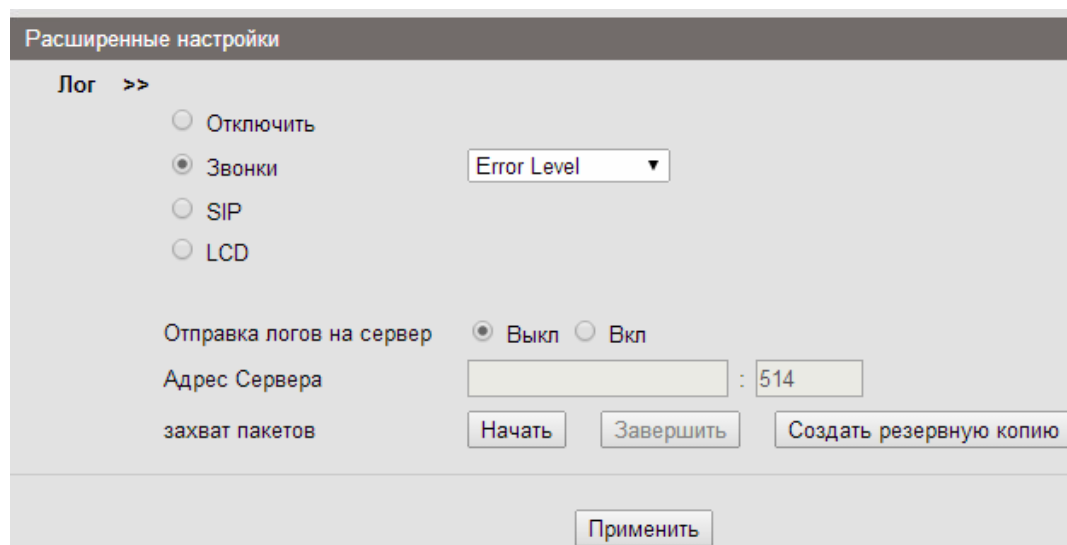

Инт. № подл.	Полп. и лата
Взам. инв. №	Инт. № дубл.
Полп. и лата	
Инт. № подл.	

Изм.	Лист	№ докум.	Подп.	Дата
------	------	----------	-------	------

Окно Лог предназначено для настройки логирования событий, происходящих на телефоне. Используйте следующие элементы окна для настройки логирования:

- Отключить – отключение логирования.
- Звонок – режим логирования входящих и исходящих вызовов.
- SIP – режим логирования событий, связанных с SIP.
- LCD – режим логирования событий, связанных с LCD экраном.
- Поле выбора уровня логирования событий, возможные значения:
 - ✓ «Error Level» – уровень логирования ошибок.
 - ✓ «Warning Level» – уровень логирования предупреждений.
 - ✓ «Record Level» – уровень логирования записей.
 - ✓ «Debugging Level» – уровень отладки.
- Отправка логов на сервер – включение возможности отправки лог-файлов на указанный сервер.
- Адрес сервера – IP-адрес сервера для отправки логов и номер порта.
- Захват пакетов – функция фиксации пакетов в pcap-файлы.
- Создать резервную копию – создание резервной копии лог-файлов.

Нажмите кнопку «Применить».

2.4.4.2.2 Автоматическое обновление

Выберите пункт меню Обслуживание телефона -> Расширенные настройки и откройте настройки автоматического обновления, нажав на соответствующую ссылку.

Интв. № полл.	Полп. и лата	Взам. интв. №	Интв. № лубл.	Полп. и лата

Изм.	Лист	№ докум.	Подп.	Дата

АЛСБ.465489.004РЭ			
Лист			
59			

Расширенные настройки

Лог >>

Автоматическое обновление >>

Авто-обновление Вкл Выкл

Опция DHCP: (По умолчанию: 66/
Минимальное значение: 1/Максимальное значение: 254)

Протокол

Ссылка на сервер обновлений

Имя пользователя

Пароль

Автоматически скачивать ПО

Автоматически скачивать ядро

Автоматически скачивать конфигурационный файл

Загружать автоматически корпоративную тел. книгу

Автоматически скачивать телефонную книгу

Проверять наличие обновлений при загрузке

Блокировка телефона при проверки обновления Выкл Вкл

Частота авто-обновления Час (По умолчанию: 7 дней/
Максимально: 30 дней)

Время авто-обновления

Следующее автообновление Tue Apr 22 10:50:58 2014

AES Выкл Вкл

Ключ AES

Download Filename

Для настройки автоматического обновления примените следующие поля:

- Авто-обновление – поле активации/деактивации автоматического обновления ПО телефона.
- Опция DHCP – поле выбора включения/отключения опции DHCP, которая позволяет узнавать адрес сервера, с которого производится обновление ПО телефона. Также в текстовом поле Опция DHCP устанавливается номер опции.
- Протокол – поле выбора из списка варианта протокола, по которому будет передаваться ПО для обновления.

Инт. № полл.	Полп. и лата
Взам. инв. №	Инт. № дубл.
Полп. и лата	
Инт. № полл.	

Изм.	Лист	№ докум.	Подп.	Дата

АЛСБ.465489.004РЭ

Лист
60

- Ссылка на сервер обновлений – адрес сервера, на котором хранится ПО для обновления.
- Имя пользователя – логин для доступа на сервер обновлений.
- Пароль – пароль для доступа на сервер обновлений.
- Автоматически скачивать ПО – поле выбора возможности автоматического скачивания ПО по мере его обновления на сервере.
- Автоматически скачивать ядро – поле выбора возможности автоматического скачивания ядро ПО по мере его обновления на сервере.
- Автоматически скачивать конфигурационный файл – поле выбора возможности автоматического скачивания конфигурационного файла ПО по мере его обновления на сервере.
- Загружать автоматически корпоративную телефонную книгу – поле выбора возможности автоматического скачивания корпоративной телефонной книги по мере её обновления на сервере.
- Автоматически загружать телефонную книгу – поле выбора возможности автоматического скачивания личной телефонной книги по мере её обновления на сервере.
- Проверять наличие обновлений при загрузке – поле выбора возможности проверки обновлений на сервере при загрузке телефона.
- Блокировка телефона при проверке обновления.
- Частота авто-обновления – период времени в часах, через который производится авто-обновление ПО телефона.
- Время авто-обновления – время, в которое производится авто-обновление, значение выбирается из списка.
- AES – поле выбора использования данного стандарта шифрования трафика с сервера обновлений.
- Ключ AES – ключ шифрования по данному стандарту.
- Download Filename – выбор типа наименования для скачиваемого файла – по умолчанию, верхний регистр или нижний регистр.

Кнопка «Обновить сейчас» позволяет проверить обновления и обновить телефон в текущий момент. Кнопка «Применить» используется для применения внесённых настроек.

2.4.5 ПАРОЛЬ

Выберите пункт меню Безопасность -> Пароли.

Инт. № полл.	Взам. инв. №	Инт. № дубл.	Полп. и дата

Изм.	Лист	№ докум.	Подп.	Дата

АЛСБ.465489.004РЭ				Лист
				61

2.5 Предупреждения безопасности

ВНИМАНИЕ!

В СЛУЧАЕ ПОРАЖЕНИЯ ЭЛЕКТРИЧЕСКИМ ТОКОМ, ПОЖАРА, ПЕРЕГРУЗКИ ЦЕПИ ИЛИ ИНОЙ ЭКСТРЕННОЙ СИТУАЦИИ НЕМЕДЛЕННО ОБЕСТОЧИТЬ ИЗДЕЛИЕ И ВКЛЮЧИТЬ СИГНАЛ ТРЕВОГИ.

ВЫНЕСТИ ИЗ ПОМЕЩЕНИЯ ТРАВМИРОВАННЫХ ЛЮДЕЙ, ЕСЛИ ТАКОВЫЕ ИМЕЮТСЯ, ОКАЗАТЬ ИМ ПЕРВУЮ МЕДИЦИНСКУЮ ПОМОЩЬ И НЕЗАМЕДЛИТЕЛЬНО ВЫЗВАТЬ СКОРУЮ ПОМОЩЬ ДЛЯ ПОСТРАДАВШИХ ЛЮДЕЙ.

3 Техническое обслуживание

3.1 Техническое обслуживание телефона производится не реже одного раза в шесть месяцев и состоит из внешнего осмотра изделия, контроля целостности корпуса и соединительных кабелей.

4 Ремонтные работы

4.1 Все ремонтные работы, в период гарантийного срока (1 год), проводятся сервисной службой предприятия-изготовителя.

4.2 Перечень неисправностей и причин указан в таблице 38.

Таблица 38– Перечень неисправностей и их причин

Неисправность	Причина	Способ устранения
Телефон не включается, не реагирует на нажатия клавиш, экран выключен	Не подключен сетевой кабель	Подключить сетевой кабель, проверить подключение
Плохое качество связи	Плохое подключение сетевого кабеля/трубки/гарнитуры	Проверить/наладить подключение

4.3 Гарантийный ремонт изделия или его замена на аналогичное исправное изделие производится в срок, указанный в договоре на поставку.

Инт. № полл.	Инт. № дубл.	Взам. инв. №	Инт. № дубл.	Инт. № дубл.
_____	_____	_____	_____	_____

Изм.	Лист	№ докум.	Подп.	Дата

АЛСБ.465489.004РЭ

Лист
63

Гарантийный срок на изделие, переданное заказчику взамен неисправного, исчисляется со дня утверждения заказчиком акта приема-передачи, а на отремонтированное – продлевается на срок нахождения изделия в ремонте.

4.4 Потребитель лишается права на гарантийное обслуживание:

- при попытках самостоятельного устранения отказов в работе;
- при отсутствии технического обслуживания;
- при нарушении правил хранения и эксплуатации;
- при наличии механических повреждений изделия;
- при обновлении или замене программного обеспечения без согласования с изготовителем.

4.5 Изделие принимается в ремонт только при наличии паспорта.

4.6. Послегарантийный ремонт изделия осуществляется по отдельному договору.

5 Хранение

5.1 Изделие должно храниться в складских помещениях при температуре от минус 40 °С до + 70 °С, в таре предприятия-изготовителя, при отсутствии в атмосфере коррозионно-активных реагентов. Допускается кратковременное повышение влажности до 95 % при температуре не выше + 25 °С, без конденсации.

6 Транспортирование

6.1 Транспортирование изделия должно осуществляться в упаковке предприятия-изготовителя в транспортном средстве при средних условиях в части воздействия механических факторов:

- автомобильным транспортом (в закрытом кузове) по дорогам с асфальтобетонным или цементобетонным покрытием;
- железнодорожным (в закрытых вагонах);
- воздушным (в герметизированных отсеках самолетов и вертолетов);
- водным транспортом на любые расстояния.

Инт. № полл.	Инт. № дубл.	Взам. инв. №	Полп. и дата

Изм.	Лист	№ докум.	Подп.	Дата

АЛСБ.465489.004РЭ			
Лист			
64			

6.2 Изделие в упакованном виде должно выдерживать транспортировку при температурах от минус 40 °С до +70 °С, относительная влажность воздуха до 95 % при температуре + 25 °С, без конденсации.

7 Утилизация

7.1 Срок службы изделия в целом – 5 лет.

7.2 Отслужившие свой срок службы изделие, а также сборочные единицы и детали изделия должны быть утилизированы в порядке, определённом санитарно-эпидемиологической службой региона эксплуатации, ремонта или утилизации.

7.3 Содержание драгоценных металлов в компонентах изделия незначительно. Вторичную переработку производить нецелесообразно.

Инв. № полл.	Полп. и лата	Взам. инв. №	Инв. № лубл.	Полп. и лата	АЛСБ.465489.004РЭ	Лист
						65
Изм.	Лист	№ докум.	Подп.	Дата		

Перечень принятых сокращений

LAN – локальная вычислительная сеть;

IP – интернет протокол (Internet Protocol);

HTTP – протокол передачи гипертекста (HyperText Transfer Protocol);

FTP – протокол передачи файлов (File Transfer Protocol);

SIP – протокол установления сеанса (Session Initiation Protocol);

PSTN – телефонная сеть общего пользования;

VoIP – передача речевого сигнала по интернет протоколу (Voice Over IP);

VLAN – виртуальная локальная вычислительная сеть;

QoS – качество обслуживания (Quality of Service);

ПК – персональный компьютер;

ПО – программное обеспечение;

ДВО – дополнительные виды обслуживания.

Инв. № полл.	Подп. и дата	Взам. инв. №	Инв. № лубл.	Подп. и дата

Изм.	Лист	№ докум.	Подп.	Дата

АЛСБ.465489.004РЭ

Лист 66
